

Sur le procédé

Cuzco 712

Titulaire(s) : **Société Profils Systèmes**

Internet : www.profiles-systemes.com

Descripteur :

Le système Cuzco 712 permet de réaliser des fenêtres et portes-fenêtres à 2 vantaux sur 2 rails ou à 3 vantaux sur 3 rails, dont les cadres tant dormants qu'ouvrants (sauf montants centraux) sont réalisés avec des profilés en aluminium à rupture de pont thermique.

Les dimensions maximales sont définies :

- pour les fabrications non certifiées dans le Dossier Technique,
- pour les fabrications certifiées dans le Certificat de Qualification.

Groupe Spécialisé n°06 - Composants de baies et vitrages.

Famille de produit/Procédé : *Fenêtre coulissante en aluminium à coupure thermique*

AVANT-PROPOS

Les Avis Techniques et les Documents Techniques d'Application sont destinés à mettre à disposition des acteurs de la construction des éléments d'appréciation sur la façon de concevoir et de construire des ouvrages au moyen de produits ou procédés de construction dont la constitution ou l'emploi ne relèvent pas des savoir-faire et pratiques traditionnels.

Au terme d'une évaluation collective, l'avis technique de la commission se prononce sur l'aptitude à l'emploi des produits ou procédés relativement aux exigences réglementaires et d'usage auxquelles l'ouvrage à construire doit normalement satisfaire.

Versions du document

| Version | Description | Rapporteur | Président |
|---------|--|---------------|---------------|
| V1 | Il s'agit d'un premier Avis Technique | Hubert LAGIER | Pierre MARTIN |
| V2 | Cette version annule et remplace l'Avis Technique 6/18-2377_V1 | Hubert LAGIER | Pierre MARTIN |
| V3 | Cette version annule et remplace l'Avis Technique 6/18-2377_V2 | Hubert LAGIER | Pierre MARTIN |
| V4 | Cette version annule et remplace l'Avis Technique 6/18-2377_V3 Celle version intègre les modifications suivantes : <ul style="list-style-type: none"> - Ajout de profilés principaux (dormant, montants d'ouvrants, chicanes), profilés complémentaires et accessoires | Yann FAISANT | Pierre MARTIN |

Table des matières

| | | |
|--------|---|----|
| 1. | Avis du Groupe Spécialisé | 5 |
| 1.1. | Définition succincte..... | 5 |
| 1.1.1. | Description succincte | 5 |
| 1.1.2. | Mise sur le marché | 5 |
| 1.1.3. | Identification | 5 |
| 1.2. | AVIS..... | 5 |
| 1.2.1. | Domaine d'emploi accepté..... | 5 |
| 1.2.2. | Appréciation sur le procédé | 5 |
| 1.2.3. | Prescriptions Techniques | 7 |
| 1.3. | Remarques complémentaires du Groupe Spécialisé..... | 8 |
| 2. | Dossier Technique..... | 9 |
| 2.1. | Données commerciales..... | 9 |
| 2.1.1. | Coordonnées | 9 |
| 2.2. | Description | 9 |
| 2.3. | Matériaux..... | 9 |
| 2.3.1. | Profilés aluminium à rupture de pont thermique..... | 9 |
| 2.3.2. | Profilés aluminium..... | 9 |
| 2.3.3. | Profilés complémentaires..... | 10 |
| 2.3.4. | Profilés complémentaires d'étanchéité | 10 |
| 2.3.5. | Accessoires | 10 |
| 2.3.6. | Quincaillerie | 10 |
| 2.3.7. | Vitrages..... | 11 |
| 2.4. | Éléments..... | 11 |
| 2.4.1. | Cadre dormant | 11 |
| 2.4.2. | Cadre ouvrant | 11 |
| 2.4.3. | Ferrage – Verrouillage | 12 |
| 2.4.4. | Vitrage | 12 |
| 2.4.5. | Dimensions maximales (Baie H x L) en mm | 13 |
| 2.5. | Fabrication | 13 |
| 2.5.1. | Fabrication des profilés | 13 |
| 2.5.2. | Profilés PVC..... | 14 |
| 2.6. | Contrôles de fabrication..... | 14 |
| 2.6.1. | Coupures thermiques..... | 14 |
| 2.6.2. | Profilés aluminium..... | 14 |
| 2.6.3. | Profilés avec coupure thermique..... | 14 |
| 2.6.4. | Profilés PVC..... | 14 |
| 2.7. | Système d'étanchéité..... | 14 |
| 2.8. | Mise en œuvre | 14 |
| 2.9. | Nettoyage | 15 |
| 2.10. | Résultats expérimentaux | 15 |
| 2.11. | Références | 15 |

| | |
|--|----|
| 2.11.1. Données Environnementales..... | 15 |
| 2.11.2. Références chantier | 15 |
| 2.12. Annexes du Dossier Technique | 16 |

1. Avis du Groupe Spécialisé

Le Groupe Spécialisé n° 06 - Composants de baies et vitrages de la Commission chargée de formuler les Avis Techniques a examiné, le 17 juin 2021, le système **Cuzco 712**, présenté par la Société Profils Systèmes. Il a formulé, sur ce procédé, le Document Technique d'Application ci-après. L'avis a été formulé pour les utilisations en France métropolitaine.

1.1. Définition succincte

1.1.1. Description succincte

Le système Cuzco 712 permet de réaliser des fenêtres et portes-fenêtres à 2 vantaux égaux sur 2 rails ou 3 vantaux égaux sur 3 rails dont les cadres tant dormants qu'ouvrants (sauf montants centraux) sont réalisés avec des profilés en aluminium à rupture de pont thermique.

Les dimensions maximales sont définies :

- pour les fabrications non certifiées dans le Dossier Technique,
- pour les fabrications certifiées dans le Certificat de Qualification.

1.1.2. Mise sur le marché

Les produits doivent faire l'objet d'une déclaration des performances (DdP) lors de leur mise sur le marché conformément au règlement (UE) n° 305/2011 article 4.1.

Les produits conformes à cette DdP sont identifiés par le marquage CE.

1.1.3. Identification

1.1.3.1. Profilés

Les profilés avec coupure thermique en polyamide sont marqués à la fabrication selon les prescriptions de marquage des règles de certification « QB-Profilés aluminium à rupture de pont thermique (QB 49) ».

1.1.3.2. Fenêtres

Les fabrications certifiées sont identifiées par le marquage de certification, les autres n'ont pas d'identification prévue.

1.2. AVIS

1.2.1. Domaine d'emploi accepté

Le domaine d'emploi est prévu pour les dimensions indiquées au paragraphe *Dimensions maximales* du dossier technique établi par le demandeur. Pour les fabrications certifiées, des dimensions supérieures peuvent être envisagées. Elles sont alors précisées dans le Certificat de Qualification attribué au menuisier.

Pour des conditions de conception conformes au paragraphe *1.2.3.1* : fenêtre extérieure mise en œuvre en France métropolitaine :

- en applique intérieure et isolation intérieure dans : des murs en maçonnerie ou en béton,
- en tableau et isolation intérieure dans : des murs en maçonnerie ou en béton,
- en rénovation sur dormant existant uniquement pour le système à 2 rails.

1.2.2. Appréciation sur le procédé

1.2.2.1. Satisfaction aux lois et règlements en vigueur et autres qualités d'aptitude à l'emploi

Stabilité

Les fenêtres Cuzco 712 présentent une résistance mécanique permettant de satisfaire à la seule disposition spécifique aux fenêtres figurant dans les lois et règlements et relative à la résistance sous les charges dues au vent.

Sécurité

Les fenêtres Cuzco 712 ne présentent pas de particularité par rapport aux fenêtres traditionnelles.

La sécurité aux chutes des personnes n'est pas évaluée dans le présent document. Il conviendra de l'évaluer au cas par cas.

Sécurité en cas d'incendie

Elle est à examiner selon la réglementation et le classement du bâtiment compte tenu du classement de réaction au feu des profilés (cf. Réaction au feu).

Prévention des accidents lors de la mise en œuvre

Le procédé ne dispose pas d'une Fiche de Données de Sécurité (FDS). L'objet de la FDS est d'informer l'utilisateur de ce procédé sur les dangers liés à son utilisation et sur les mesures préventives à adopter pour les éviter, notamment par le port d'équipements de protection individuelle (EPI).

Pose en zones sismiques

Le présent système ne présentant pas d'éléments de remplissage supérieurs à 4 m², il n'y a pas lieu d'apporter de justifications particulières (conformément au "Guide de dimensionnement parasismique des éléments non structuraux du cadre bâti" de septembre 2014).

Isolation thermique

La faible conductivité du polyamide assurant la coupure thermique confère aux cadres ouvrants et dormant, une isolation thermique permettant de limiter l'apparition des phénomènes de condensation superficielle et les déperditions au droit des profilés.

Etanchéité à l'air et à l'eau

Elles sont normalement assurées par les fenêtres Cuzco 712.

Perméabilité à l'air des bâtiments

En fonction du classement vis-à-vis de la perméabilité à l'air des fenêtres, établi selon la NF EN 12207, le débit de fuite maximum sous une différence de pression de 4 Pa obtenu par extrapolation est :

- Classe A*2 : 3,16 m³/h.m²,
- Classe A*3 : 1,05 m³/h.m²,
- Classe A*4 : 0,35 m³/h.m².

Ces débits sont à mettre en regard de l'exigence de l'article 20 de l'arrêté du 24 mai 2006 et celles de l'article 17 de l'arrêté du 26 octobre 2010 relatif aux caractéristiques thermiques des bâtiments nouveaux et parties nouvelles de bâtiment.

Données environnementales

Le système Cuzco 712 ne dispose d'aucune déclaration environnementale (DE) et ne peut donc revendiquer aucune performance environnementale particulière. Il est rappelé que les DE n'entrent pas dans le champ d'examen d'aptitude à l'emploi du système.

Aspects sanitaires

Le présent avis est formulé au regard de l'engagement écrit du titulaire de respecter la réglementation, et notamment l'ensemble des obligations réglementaires relatives aux produits pouvant contenir des substances dangereuses, pour leur fabrication, leur intégration dans les ouvrages du domaine d'emploi accepté et l'exploitation de ceux-ci. Le contrôle des informations et déclarations délivrées en application des réglementations en vigueur n'entre pas dans le champ du présent avis. Le titulaire du présent avis conserve l'entière responsabilité de ces informations et déclarations.

Accessibilité aux handicapés

Le système, tel que décrit dans le Dossier Technique établi par le demandeur, ne dispose pas d'une solution de seuil permettant l'accès des handicapés aux bâtiments relevant de l'arrêté du 30 novembre 2007.

Entrée d'air

Ce système de fenêtre permet la réalisation des types d'entailles conformes aux dispositions du Cahier du CSTB 3376 pour l'intégration d'entrée d'air (certifiées ou sous Avis Technique).

De ce fait, ce système permet de satisfaire l'exigence de l'article 12 de l'arrêté du 3 mai 2007 relatif aux caractéristiques thermiques et à la performance énergétique des bâtiments.

Informations utiles complémentaires

a) Performances thermo-optiques

Les performances thermo-optiques du système ont fait l'objet d'une évaluation notamment au regard de la RT existante à partir des calculs thermiques cités au paragraphe 2.10 Résultats expérimentaux.

b) Réaction au feu

Il n'y a pas eu d'essais dans le cas présent.

1.2.2.2. Durabilité - Entretien

La qualité des matières employées pour la coupure thermique et leur mise en œuvre dans les profilés, régulièrement autocontrôlée, sont de nature à permettre la réalisation de fenêtres dont le comportement dans le temps est équivalent à celui des fenêtres traditionnelles en aluminium avec les mêmes sujétions d'entretien.

Les fenêtres Cuzco 712 sont en mesure de résister aux sollicitations résultant de l'emploi et les éléments susceptibles d'usure (quincailleries, profilés complémentaires d'étanchéité) sont aisément remplaçables.

1.2.2.3. Fabrication et contrôle

Cet avis est formulé en prenant en compte les contrôles et modes de vérifications de fabrication décrits dans le Dossier Technique Etabli par le Demandeur (DTED).

Profilés

Les dispositions prises dans le cadre de marque « QB-Profilés aluminium à rupture de pont thermique (QB 49) » pour les profilés avec rupture de pont thermique, sont propres à assurer la constance de qualité des profilés.

Fenêtres

La fabrication des fenêtres est réalisée par des entreprises assistées techniquement par la société Profils Systèmes.

Chaque unité de fabrication peut bénéficier d'un Certificat de Qualification constatant la conformité du produit à la description qui en est faite dans le Dossier Technique et précisant les caractéristiques A*E*V* complétées dans le cas du Certificat ACOTHERM par les performances thermiques et acoustiques des fenêtres fabriquées.

Les fenêtres certifiées portent sur la traverse haute du dormant : les marques de qualité, les références de marquage ainsi que les classements attribués, selon les modèles ci-dessous :



ou dans le cas des produits certifiés ACOTHERM



x et y selon tableaux ACOTHERM

Pour les fenêtres destinées à être mises sur le marché, les contrôles de production usine (CPU) doivent être exécutés conformément au paragraphe 7.3 de la NF EN 14351-1+ A2. Les fenêtres certifiées par le CSTB satisfont aux exigences liées à ces contrôles.

1.2.2.4. Mise en œuvre

Ce procédé peut s'utiliser sans difficulté particulière dans un gros-œuvre de précision normale.

1.2.3. Prescriptions Techniques

1.2.3.1. Conditions de conception

Les fenêtres doivent être conçues compte tenu des performances prévues par le document NF DTU 36.5 P3 en fonction de leur exposition et dans les situations pour lesquelles la méthode A de l'essai d'étanchéité à l'eau n'est pas requise.

Pour les fenêtres certifiées selon le référentiel de la marque de qualité NF « Fenêtres et blocs-baies PVC et aluminium RPT » associée à la marque de qualité CERTIFIÉ CSTB CERTIFIED (NF 220) avec un classement d'étanchéité à l'eau méthode A, cette limitation est sans objet.

De façon générale, la flèche de l'élément le plus sollicité sous la pression de déformation P1 telle qu'elle est définie dans ce document, doit être inférieure au 1/150^{ème} de sa portée sans pour autant dépasser 15 mm sous 800 Pa.

Au-delà de 1,75 m de hauteur, les montants d'ouvrants doivent être réalisés avec un montant renforcé, le renfort devant être placé côté extérieur. L'utilisation des montants d'ouvrants 312-212 et 712-210 est limitée à 1,75 m.

L'emploi des traverses intermédiaires d'ouvrant 312.122 et 712-120 est limité à une largeur de 1 m.

Les vitrages isolants utilisés doivent bénéficier d'un Certificat de Qualification.

Dans le cas de vitrages d'épaisseur de verre supérieure ou égale à 12 mm ou de masse de vantail supérieure à 98 kg, le fabricant devra s'assurer, par voie expérimentale, que la conception globale de la fenêtre (ferrage, profilés) permet de satisfaire aux critères mécaniques spécifiques prévus par la norme NF P 20-302, dans la limite des charges maximum prévue par la quincaillerie.

1.2.3.2. Conditions de fabrication

Fabrication des profilés aluminium à rupture de pont thermique

Les traitements de surface doivent être exécutés en prenant les précautions définies dans le Dossier Technique, notamment pour les ouvrages situés en bord de mer.

Les profilés avec rupture thermique en polyamide font l'objet de la marque « QB-Profilés aluminium à rupture de pont thermique (QB 49) ».

Les profilés de type O doivent présenter une résistance au cisaillement T d'au moins 29 N/mm.

Fabrication des profilés PVC

Les références et les codes de certification des compositions vinyliques utilisées (boucliers, accroches chicanes) sont celles du tableau ci-dessous :

| | | | |
|---|--|------------------------------------|----------|
| Référence du profilé | 712-355 | 712-435, 712-436, 712-437, 712-438 | 712-440 |
| Application | Accroche chicane | Bouclier | Bouclier |
| Fabricant du profilé | CJ Plast (FR-26) | | |
| Référence de la composition vinylique | BENVIC ER 161/W012 (Blanc) BENVIC ER 019-0900-AJ (Noir) | | |
| Code de qualification | Voir Nota | | |
| Profilés souples d'étanchéité : codes de mélanges certifiés (PVC-P) | Code CSTB C609 (coloris noir) Code CSTB C608 (coloris gris) | | - |
| Nota : Conforme aux spécifications de durabilité de la norme NF T 54-405-1. | | | |

Le contrôle de ces profilés doit concerner la stabilité dimensionnelle et la jonction de la partie rigide avec la partie souple selon les critères suivants :

- retrait à chaud < 3 %,
- tenue à l'arrachement de la lèvres : rupture cohésive.

Fabrication des profilés d'étanchéité

Les compositions utilisées pour la fabrication des profilés d'étanchéité bénéficient d'une certification au CSTB.

Pour les joints glissants, les références codées des compositions certifiées sont : A176 (coloris noir).

Fabrication des fenêtres

Les fenêtres doivent être fabriquées selon les techniques répondant aux normes des fenêtres métalliques.

Les contrôles sur les fenêtres bénéficiant du Certificat de Qualification NF « fenêtres et blocs-baies PVC et aluminium RPT » associée à la marque CERTIFIÉ CSTB CERTIFIED (NF 220) doivent être exécutés selon les modalités et fréquences retenues dans le règlement.

Pour les fabrications n'en bénéficiant pas, il convient de vérifier le respect des prescriptions techniques ci-dessus, et en particulier le classement A*E*V* des fenêtres.

La mise en œuvre des vitrages doit être réalisée conformément à la XP P 20-650 ou au NF DTU 39.

1.2.3.3. Conditions de mise en œuvre

Les fenêtres doivent être mises en œuvre conformément au NF DTU 36.5.

Lorsque les fenêtres sont vitrées sur chantier, la mise en œuvre des vitrages doit s'effectuer conformément au NF DTU 39.

Cas des travaux neufs

Les fenêtres doivent être mises en œuvre individuellement dans un mur lourd (maçonnerie ou béton), en respectant les conditions limites d'emploi, et selon les modalités du NF DTU 36.5.

Les fixations doivent être conçues de façon à ne pas diminuer l'efficacité de la coupure thermique.

La liaison entre gros-œuvre et dormant doit comporter une garniture d'étanchéité.

Cas de la rénovation

La mise en œuvre en rénovation sur dormants existants doit s'effectuer selon les modalités du NF DTU 36.5.

Les dormants des fenêtres existants doivent être reconnus sains, et leurs fixations au gros-œuvre suffisantes.

L'étanchéité entre gros-œuvre et dormant doit être si besoin rétabli.

Une étanchéité complémentaire est nécessaire à la liaison du dormant avec celui de la fenêtre à rénover. L'habillage prévu doit permettre l'aération de ce dernier.

Appréciation globale

L'utilisation du procédé dans le domaine d'emploi accepté (cf. paragraphe 1.2.1) est appréciée favorablement.

1.3. Remarques complémentaires du Groupe Spécialisé

Au-delà de 1,75 m de hauteur, des montants latéraux d'ouvrants doivent être réalisés avec un montant renforcé, le renfort devant être placé côté extérieur. L'utilisation des montants d'ouvrants 312-212 et 712-210 est limitée à 1,75 m.

Seul le montant 312-222 pourra être utilisé avec le renfort côté intérieur ou extérieur.

2. Dossier Technique

Issu du dossier établi par le titulaire

2.1. Données commerciales

2.1.1. Coordonnées

Titulaire(s) : Société Profils Systèmes
Parc d'activités Massane
10 rue Alfred Sauvy
FR - 34670 Baillargues
Tél. : 04 67 87 67 87
Fax : 04 67 87 67 95
Email : info@profils-systemes.com
Internet : www.profils-systemes.com

2.2. Description

Le système Cuzco 712 permet de réaliser des fenêtres et portes-fenêtres à 2 ou 3 vantaux égaux sur 2 ou 3 rails. Les cadres dormants et ouvrants (sauf montants centraux) sont réalisés avec des profilés en aluminium à rupture de pont thermique.

2.3. Matériaux

2.3.1. Profilés aluminium à rupture de pont thermique

- Dormants coupe d'onglet :
 - Traverse haute et montant : réf. 712-015, 712-035, 712-025, 712-027, 712-715, 712-735, 712-784 ;
 - Traverse basse : réf. 712-016, 712-036, 712-026, 712-028, 712-716, 712-736.
- Dormants coupe droite :
 - Traverse haute : réf. 712-011*, 712-031*, 712-021*, 712-721, 712-600, 712-651, 712-711, 712-712, 712-731 ;
 - Traverse basse : réf. 712-012*, 712-032*, 712-022*, 712-722*, 712-650, 712-732 ;
 - Montant : réf. 712-010, 712-030, 712-020, 712-720*, 712-710, 712-730.
 - Dormants monobloc :
 - Traverses hautes : réf. 712-610, 712-612, 712-614, 712-616, 712-618, 712-620, 712-700 ;
 - Traverses basses : réf. 712-652, 712-653, 712-654, 712-655, 712-656, 712-658, 712-752, 712-756, 712-755 ;
 - Montants : réf. 712-630*, 712-632*, 712-634*, 712-636*, 712-638*, 712-640*, 712-520*, 712-522*, 712-524*, 712-526*, 712-528*, 712-530.
 - Dormant de liaison : 715-056.
 - Ouvrants 28 mm :
 - Montants latéraux : réf. 312-212, 312-222, 312-234, 312-252, 312-253 ;
 - Traverse haute, basse et intermédiaire : réf. 312-112, 312-118, 312-122, 312-123.
 - Ouvrants 32 mm :
 - Montants latéraux : réf. 712-210, 712-220, 712-230, 712-221, 712-222, 712-252, 712-253, 712-231, 712-237, 712-518, 712-790, 712-791 ;
 - Traverse haute, basse et intermédiaire : réf. 712-110, 712-118, 712-120, 712-123.

* profile de type O selon la norme EN 14024

2.3.2. Profilés aluminium

- Montants centraux (chicanes) d'ouvrants 28 mm : réf. 312-312, 312-322, 312-332, 312-323, 312-333 ;
- Montants centraux (chicanes) d'ouvrants 32 mm : 712-310, 712-320, 712-330, 712-340, 712-345, 712-321, 712-331, 712-341, 712-346 ;
- Support de joint montant à clipper : réf. 712-076, 712-077, 712-075B, 712-072 ;
- Profilés d'habillage : réf. 010.039, 215.001, 215.007, 215.037, 215.177, 415-057, 715-031, 715-032, 715-037, 715-038, 715-061, 715-062, 715-067, 712-068, 712-080, 712-081, 712-082 ;

- Fourrures d'épaisseur (tapées) : réf. 215-064, 215-074, 215-084, 215-094, 215-104, 215-114, 215-124, 215-134, 215-144, 215-154, 215-164, 215-174, 715.170, 715.171 ;
- Bavettes pièces d'appui : réf. 315.022, 415.020, 415.021, 415.022, 715-204 ;
- Couvre joints : 715-202 ;
- Compensateurs : 712-601, 712-602, 712-603, 712-604, 712-605, 715-600, 715-601, 715-602, 715-603 ;
- Rails : 712.058 ;
- Cale : 702-039, 715-039.

2.3.3. Profilés complémentaires

- Accroche chicane (PVC) : réf. 712-355, 712-350, 712-357 ;
- Bouclier rigide pré-drainé (PVC) : réf. 712-437 ;
- Bouclier rigide (PVC) : réf. 712-435B, 712-436, 712-438, 712-439, 712-440 ;
- Rail (inox) : 712.055, 712.056 ;
- Rail (PA) : 019.056 ;
- Cale (PVC) : 715-040, 702-040.

2.3.4. Profilés complémentaires d'étanchéité

- Joint brosse en traverses ou montant (avec fin seal) : réf. 021.307 (28 mm), 722-040 (32mm) ;
- Profilés d'étanchéité de montant en TPE, dont les matières des parties actives de ces profilés d'étanchéité sont certifiées au CSTB :
- Joint glissant (noir, A176) : réf. 429.045 (28mm), 722-045 (32mm) ;
- Joint U prédécoupé (noir, A176) : 022.228 (28 mm).
- Joint U prédécoupé (EPDM) : réf. 022.328 (28 mm), 722-028 (32mm), 722-030 (30 mm), 722-032 (32mm).

2.3.5. Accessoires

- Equerre (aluminium) : réf. 702-005, 702-006 ;
- Mousse d'étanchéité pour assemblage traverses avec montants dormants (PE) : réf. 702-011, 702-031, 702-653, 702-658, 702-654, 702-670, 702-672, 702-674 ;
- Bouchons pour montants dormants et pièces d'appui (PA66) : réf. 702-200, 702-010, 702-030, 302-756, 702-650, 702-756, 403-120, 403-121, 403-122, 702-016, 302-552, 703.200, 702-020, 702-021, 702-120, 702-121, 702-122, 702-123, 702-124, 702-125, 702-126, 702-127 ;
- Bouchon montant d'ouvrant (PA66) : réf. 302-234, 302-333, 302-334, 302-347, 302-348, 302-413, 302-418, 302.410, 302-411, 302-415, 409-517, 409-639, 702-232, 702-222, 702-231, 702-221, 702-210, 702-211, 702-310, 702-246, 702-221, 702-222, 702-231, 702-232 ;
- Bouchon montant chicane (PA66) : réf. 302-228, 302-229, 302-327, 302-328, 302-329, 302-337, 302-339, 302-338, 702-311, 302-327, 302-328, 302-329, 302-337, 302-339, 302-338, 409-517, 409-517B, 702-327, 702-337, 702-347, 702-357, 702-328, 702-338, 702-348, 702-358 ;
- Pont d'étanchéité (PA66) : réf. 702-090, 702-091, 702-098 ;
- Anti-dégondage (PA66) : réf. 702-099 ;
- Busette : réf. 005.003 ;
- Cales thermiques (PVC) : réf. 005.405, 005.406, 005.072, 004.017, 005.421 (appui déporté) ;
- Cale monobloc (PA6.6) : réf. 005.422 ;
- Cale filante (SEBS) : réf. 715.041 ;
- Cale de vitrage (PA6.6) : 702-033, 702-037 ;
- Fixation traverse intermédiaire d'ouvrant (PA6.6) : 702-100 ;
- Bouchons d'étanchéité de rails haut (EPDM) : 702-064, 702-065 ;
- Plaquettes d'étanchéité (alu) : 204.122, 204.123, 204.124, 204.125, 204.126, 204.127, 204.131, 204.132.

2.3.6. Quincaillerie

- Vis (Inox) : réf. 005.032, 005-040, 005.041, 005.044, 005.046, 409-051, 308-040 ;
- Clameaux (Inox) : réf. 005.096 ;
- Casquettes d'étanchéité (Aluminium) : réf. 204.122, 204.123, 204.124, 204-127, 204-126, 204-125 ;
- Equerres d'assemblage : 702-005, 702-006 ;
- Equerres de pose (Inox) : réf. 005.068, 005.069, 005.090, 005.093, 005.400, 005.401, 005.402, 005.403, 005.408, 005.409, 005.411, 005.412, 005.413, 005.417, 005.419, 005-160, 005-161, 005-162, 005-163, 005-164, 005-165, 005-166, 005-167, 005-168, 005-169, 005-170, 005-171, 005-172, 005-173, 005-174 ;
- Organes de translation Galets (Composite) : réf. 302-602, 302-632, 302-612, 302-642, 302-611, 302-631, 702-611, 702-631 ;
- Organes de fermeture (PVC, Aluminium, Inox) : réf. 302.160, 002.180, 002.182, 002.187, 002.191, 002.192, 002.195, 002.654, 302.653, 002.198, 002.250, 002.251, 002.255, 002.256, 002.258, 002.259, 002.261, 002.263, 002.265, 002.266, 302.655, 309.393, 309.395, 302.654, 309.406, 309.425, 003.600, 309.408, 309.409, 302.660, 302.661, 302.662, 302.663, 003.988, 302.685, 302.686 302.687, 302.689 ;

- Centreurs (PVC, Inox) : réf. 302.304, 302.305, 302.306.

2.3.7. Vitrages

Isolant de 28 mm ou 32 mm, montage portefeuille, hauteur de feullure 18 mm, garniture d'étanchéité conforme au NF DTU 39.

2.4. Eléments

2.4.1. Cadre dormant

Tubulaire d'une épaisseur de 70mm avec possibilité de clipper les bavettes et couvre joint et de rapporter des tapées pour la reprise du doublage de 100, 110, 120, 130, 140, 150, 160, 170, 180, 190, 200 mm.

Dormants monoblocs intégrant les tapées, bavettes et couvre joint pour les doublages de 100, 120, 140, 160, 180, 190, 200 mm avec possibilité de traverse haute pour volet roulant.

Les supports de joints montants, ainsi que les boucliers 712.438 sur traverse haute et 712.437 sur traverse basse sont systématiquement mis en place.

2.4.1.1. Assemblage

Assemblage dormant coupe droite

Après usinage des montants le cadre dormant est assemblé par vissage à travers des alvéovis prévues sur les traverses. L'étanchéité de l'assemblage est réalisée par adjonction de mastic élastomère sur les barrettes des montants en partie basse et par des plaquettes d'étanchéité en mousse de polyéthylène adhésive placées en partie haute et basse avant assemblage. La goulotte pour clipper le rail est obturée par une étanchéité réalisée avec du mastic polyuréthane.

Assemblage dormant coupe d'onglet

Après usinage des montants en coupe d'onglet, le cadre dormant est assemblé via l'utilisation d'équerre à pion ou à sertir placées dans les chambres des profilés. L'étanchéité de l'assemblage est réalisée par adjonction de mastic élastomère sur les sections de coupe sur chacun des angles.

2.4.1.2. Drainage

- Au droit du vantail de service :
 - dans le rail extérieur : 1 lumière « D1 » de 6x30 mm équipée d'une busette à clapet (réf. 005.003),
 - dans le rail central - cas du 3 rails : lumières d'évacuation « D3 » de 6x30 mm espacées au minimum de 450 mm.
- Au droit du vantail central - Cas du 3 rails.
 - dans le rail extérieur : lumières d'évacuation « D1 » de 6x30 mm espacées au minimum de 450 mm.
- Au droit du vantail semi-fixe :
 - dans le rail extérieur : 1 lumière « D1 » de 6x30 mm équipée d'une busette à clapet (réf. 005.003),
 - dans le rail central - cas du 3 rails : lumières d'évacuation « D3 » de 6x30 mm espacées au minimum de 450 mm,
 - dans le rail intérieur : 1 lumière d'évacuation « D2 » de 6x30 mm.
- Bouclier 712-437 pré-drainé :
 - 2 rails : 1 orifice de Ø 8 mm à chaque extrémité de section de bouclier ou recoupe plus court d'environ 5 mm minimum pour créer un jeu de surface équivalente à chaque extrémité,
 - 3 rails : 1 orifice de Ø 8 mm à chaque extrémité de section de bouclier ou recoupe plus court d'environ 5 mm minimum pour créer un jeu de surface équivalente à chaque extrémité,
 - cas du rail : un perçage « D4 » de Ø 7 mm, à 50 mm des extrémités.

2.4.1.3. Tapées et pièces d'appui

Après coupe de l'appui rapporté, un fil de mastic est mis en place dans le pied de clippage du dormant puis l'appui est clippé dans ce dernier. La fixation de l'appui sur le dormant est réalisée par vissage à intervalles de 500 mm sous le pied.

Après coupe des tapées rapportées, un fil de mastic est mis en place dans le pied de clippage du dormant, puis la tapée est clippée dans ce dernier.

En fonction de leur longueur, sont appliqués entre appui et tapée, une mousse d'étanchéité adaptée à la longueur de la tapée vis-à-vis de l'appui et, pour la partie de l'appui dépassant la tapée des bouchons sont prévus.

Pour la continuité d'étanchéité en extrémités de tapées, sont prévues des plaquettes à fixer par vissage aux alvéovis des tapées en partie haute et basse.

2.4.2. Cadre ouvrant

2.4.2.1. Assemblage des cadres ouvrants

Les profilés ouvrants sont coupés à 90 °, puis les montants et traverses (haute - basse et intermédiaire) sont usinés. Après la mise en place des chicanes par clippage, des embouts, des joints « brosse », l'assemblage se fait par vissage sur alvéovis autour du vitrage équipé du profilé d'étanchéité en U.

Les traverses intermédiaires sont limitées à une longueur de 1 m maximum.

2.4.2.2. Drainage traverse basse et équilibrage de pression

Ouvrants 28 mm et 32 mm : perçages Ø8 mm ou 8x12 mm au travers des barrettes

- Traverse basse : entre 140 et 150 mm de chaque extrémité de la traverse, et tous les 500 mm maxi,
- Traverse intermédiaire : 2 perçages, à chaque extrémité, entre 140 et 150 mm de chaque extrémité de la traverse, et tous les 500 mm maxi.

Perçages Ø8 mm pré-perçés au pas de 100 mm dans la garniture d'étanchéité en U.

2.4.3. Ferrage – Verrouillage

2.4.3.1. Chariots de roulement

| Chariots | réf. |
|--------------------------------------|---------|
| Galets simples : | |
| - réglable à emboitement | 702-611 |
| - fixe roulement à aiguille | 302.602 |
| - réglable roulement à aiguille | 302.612 |
| - réglable à emboitement à aiguilles | 302.611 |
| Galets doubles : | |
| - réglable à emboitement | 702-631 |
| - fixe roulement à aiguille | 302.632 |
| - réglable roulement à aiguille | 302.642 |
| - réglable à emboitement à aiguilles | 302.631 |

Galets Ø25 mm sur roulement à aiguilles ou non, montage par vis pression.

2.4.3.2. Fermetures

1 point de fermeture par coquille simple ou double avec possibilité de fermeture à clef par l'extérieur.

2 ou 3 points de fermeture par poignée.

2 ou 3 points de fermeture par coquille simple ou double avec fermeture à clef par l'extérieur (canon Européen).

2.4.3.3. Guide centreur

Répartir les gâches réf. 302.305 sur chaque hauteur de dormant et les centreurs réf. 302.304 au niveau des montants latéraux d'ouvrants, afin d'améliorer la fermeture de la baie et de rattraper les contraintes dues à l'effet bi-lame.

Le nombre de centreurs et leur emplacement sont décrits dans les cahiers techniques de la société Profils Systèmes.

Pour les fenêtres de coloris L* < 82, le système comporte au minimum un centreur par ouvrant.

Pour les fenêtres de coloris L* > 82, le système comporte au minimum un centreur par ouvrant, au-delà de 1,40 m de hauteur.

2.4.4. Vitrage

Isolant de 28 mm ou 32 mm, montage portefeuille, hauteur de feuillure 18 mm, garniture d'étanchéité conforme au NF DTU 39.

La pose des vitrages est effectuée en conformité avec le NF DTU 39 ou la norme XP P 20-650-1.

Les vitrages sont montés dans des feuillures « en portefeuille ». L'étanchéité est réalisée, tant en garniture principale qu'en garniture secondaire, par un profilé U continu en EPDM (réf. 022.228 ou 022.328 pour le 28 mm et 722-028 ou 722-032 pour le 32 mm) ; le talon est entaillé pour passer les angles sans couper le solin.

Pour des vitrages supérieurs à 100 kg, la cale d'assise 702-033 sera mise en place en traverse basse au droit des chariots.

2.4.5. Dimensions maximales (Baie H x L) en m

| Montants centraux | | 2 rails | | 3 rails | |
|-------------------|------------------------------------|---------|-------|---------|-------|
| | | H (m) | L (m) | H (m) | L (m) |
| 28 mm | 312.312+312.323 | 1,90 | 2,20 | 1,90 | 3,30 |
| | 312.312+312.333 | 2,25 | 2,80 | 2,25 | 4,50 |
| | 312.323+312.323 | 2,25 | 2,60 | 2,25 | 3,00 |
| | 312.323+312.333 | 2,25 | 3,00 | 2,25 | 4,50 |
| | 312.333+312.333 | 2,25 | 3,00 | 2,25 | 4,50 |
| | 312.312+312.322 | 1,90 | 2,20 | 1,90 | 3,30 |
| | 312.312+312.332 | 2,25 | 2,80 | 2,25 | 4,50 |
| | 312.222+312.222 | 2,25 | 2,60 | 2,25 | 3,00 |
| | 312.322+312.332 | 2,25 | 3,00 | 2,25 | 4,50 |
| | 312.332+312.332 | 2,25 | 3,00 | 2,25 | 4,50 |
| 32 mm | 712.310+712.320 712.310+712.321 | 2,15 | 2,20 | 2,15 | 3,30 |
| | 712.310+712.330 712.310+712.331 | 2,25 | 3,00 | 2,25 | 4,50 |
| | 712-320+712-330 712-321+712-331 | 2,25 | 3,00 | 2,25 | 4,50 |
| | 712-330+712-330 712-331+712-331 | 2,25 | 3,00 | 2,25 | 4,50 |
| | 712-340+712-330 712-341+712-331 | 2,25 | 3,00 | 2,25 | 4,50 |
| | 712-345+712-330 712-346+712-331 | 2,25 | 3,00 | 2,25 | 4,50 |
| | 712-340+712-340 712-341+712-341 | 2,25 | 3,00 | 2,25 | 4,50 |
| | 712-345+712-340 712-346+712-341 | 2,25 | 3,00 | 2,25 | 4,50 |
| | 712-345+712-345 712-346+712-346 | 2,25 | 3,00 | 2,25 | 4,50 |

Au-delà de 1,75 m de hauteur, des montants latéraux d'ouvrants renforcés doivent être mis en place, le renfort devant être placé côté extérieur. Seul le montant 312-222 pourra être utilisé avec le renfort côté intérieur et extérieur. L'utilisation des montants d'ouvrants 312-212 et 712-210 est limitée à 1,75 m

L'emploi des traverses intermédiaires d'ouvrant 312.122 et 712-120 est limité à une largeur de 1 m.

Pour les fabrications certifiées, des dimensions supérieures peuvent être envisagées. Elles sont alors précisées dans le Certificat de Qualification attribué au menuisier.

Il est nécessaire de vérifier pour chaque conception de fenêtre la conformité des performances prévues par le document NF DTU 36.5 P3.

Les dispositions relatives aux quincailleries sont à prévoir selon les fiches techniques de Profils Systèmes.

2.5. Fabrication

La fabrication s'effectue en deux phases distinctes :

- extrusion des profilés aluminium et mise en œuvre de la coupure thermique,
- élaboration de la fenêtre.

2.5.1. Fabrication des profilés**2.5.1.1. Profilés aluminium**

Les demi-coquilles intérieures et extérieures sont extrudées selon les prescriptions des marques de qualité « QB49 – Profilés aluminium à rupture de pont thermique ».

2.5.1.2. Rupture de pont thermique

La rupture de pont thermique est assurée par une barrette en polyamide 6.6 renforcée à 25 % de fibre de verre ou par une barrette en polyamide 6.6 à structure alvéolaire renforcée à 25 % de fibre de verre.

2.5.1.3. Traitement de surface

Ils font l'objet du label QUALICOAT et QUALIMARINE pour le laquage et QUALANOD pour l'anodisation.

2.5.1.4. Assemblage des coupures thermiques

L'assemblage des profilés sur les coupures thermiques est effectué par une entreprise titulaire de la marque de qualité « QB-Profilés aluminium à rupture de pont thermique (QB 49) ».

2.5.1.5. Assemblage des fenêtres

Les fenêtres sont assemblées en France par les entreprises assistées techniquement par la société Profils Systèmes.

2.5.2. Profilés PVC

Les profilés PVC sont extrudés par la société CJ Plast (FR-26) à partir des compositions vinyliques précisées en 1.2.3.2 Fabrication des profilés PVC.

2.6. Contrôles de fabrication

2.6.1. Coupures thermiques

Les barrettes sont livrées avec un certificat de contrôle des caractéristiques dimensionnelles, mécaniques et chimiques.

2.6.2. Profilés aluminium

- Caractéristiques de l'alliage.
- Caractéristiques mécaniques des profilés.
- Dimensions.

2.6.3. Profilés avec coupure thermique

Les contrôles et autocontrôles sont effectués selon les spécifications définies dans le règlement technique de la marque de qualité « QB-Profilés aluminium à rupture de pont thermique (QB 49) ».

2.6.4. Profilés PVC

Les profilés PVC sont extrudés par la société CJ Plast (FR-26) à partir des compositions vinyliques précisées en 1.2.3.2 Fabrication des profilés PVC.

Les contrôles sur les profilés :

- Retrait à chaud à 100°C < 3%,
- Tenue à l'arrachement des lèvres souples des profilés d'accroche chicane : rupture cohésive.

2.7. Système d'étanchéité

Les systèmes d'étanchéité sont de type :

- mousse imprégnée de classe 1 à l'exclusion des produits bitumeux (norme NF P 85-570 et NF P 85-571),
- ou de type mastic élastomère (25 E) ou plastique (12.5 P) sur fond de joint (selon la classification de la NF EN ISO 11600).

Dans les deux cas, le calfeutrement doit être disposé et dimensionné en fonction de la dimension du joint et de l'exposition de la fenêtre.

Dans tous les cas, il conviendra de s'assurer de la compatibilité du produit employé avec la matière du dormant.

Pour les mastics élastomères ou plastiques, il conviendra également de s'assurer de l'adhésivité / cohésion (avec ou sans primaire) sur les profilés PVC et les différents matériaux constituant l'ouvrage.

Pour les mastics élastiques selon les normes NF EN ISO 10590 et NF P 85-527. Pour les mastics plastiques selon les normes NF EN ISO 10591 et NF P 85-528.

Les produits ayant fait l'objet d'essais satisfaisants de compatibilité et d'adhésivité - cohésion NF P 85-504 ou NF EN ISO 8339, sur les profilés de ce système sont :

- Perennator FS 125 de Tremco Illbruck.

2.8. Mise en œuvre

La pose des fenêtres s'effectue de façon traditionnelle dans une maçonnerie, en applique, en feuillure intérieure ou en tableau avec isolation intérieure selon les spécifications du NF DTU 36.5.

La mise en œuvre en rénovation s'effectue selon les modalités du NF DTU 36.5.

2.9. Nettoyage

On peut utiliser dans les cas courants de l'eau avec un détergent suivi d'un rinçage.

Pour des tâches plus importantes, on peut utiliser des produits spéciaux ne contenant pas de solvant pour PVC.

2.10. Résultats expérimentaux

a) Résultats communiqués par le fournisseur de la matière :

- Caractéristiques mécaniques et identification,
- Justifications de la durabilité.

b) Essais effectués par le CSTB :

- Caractéristiques A*E*V*, mécaniques spécifiques et efforts de manœuvre sur fenêtre à 2 vantaux, ouvrants 312.118 - 312.222, joint brosse 021.307 en traverses et joint glissant 429.045 en montants, chicanes 312.332 + 312.312, (H x L) = 2,25 x 2,8 m (dos de dormant) (RE CSTB n° BV18-0901) ;
- Caractéristiques A*E*V* et essais mécaniques spécifiques sur porte-fenêtre coulissante 3 vantaux, 3 rails, H x L = 2,25 x 4,50 m, ouvrant 312.118+312.222, montant central 312.312 + 312.332, accroche chicane 712.355, joint brosse 021.307, vitrage 4/18/6, profilé complémentaire 312.436 (RE CSTB BV17-1507) ;
- Essai d'endurance ouverture - fermeture sur porte-fenêtre coulissante 3 vantaux, 3 rails, H x L = 2,25 x 4,50 m, joint brosse sur traverse et joint TPE sur montant, vitrage 6/16/6 (RE CSTB BV18-0331) ;
- Essais sous gradient de température avec mesure de perméabilité à l'air sur porte-fenêtre à 2 vantaux, ouvrants 312.112 + 312.222, joint brosse 021.307 sur traverse et joint TPE 429.045 sur montant, chicanes 312.312+312.332, accroches chicanes 712.355, profilés complémentaires 712.437, (H x L) = 2,25 x 2,40 m (dos de dormant) (RE CSTB BV17-1680A) ;
- Essais d'ensoleillement et efforts de manœuvre sur porte-fenêtre à 2 vantaux, ouvrant 312.118 et 312.222, montant centraux 312.312 - 312.332, joint brosse 021.307 sur traverses et joint glissant 429.045 sur montants, (H x L) = 2,25 x 2,60 m (RE CSTB n° BV18-0704) ;
- Essai d'étanchéité de la traverse basse en type O (RE CSTB n° BV19-0507) ;
- Caractéristiques A*E*V* et essais mécaniques spécifiques sur porte-fenêtre coulissante 2 vantaux, 2 rails, H x L = 2,25 x 2,80 m, ouvrant 312.118+312.212, montant central 312.312 + 312.332, accroche chicane 712.355, joint brosse 021.307, vitrage 6/18/4 (RE CSTB BV20-0808) ;
- Essai d'endurance ouverture - fermeture sur porte-fenêtre coulissante 3 vantaux, 3 rails, H x L = 2,25 x 4,50 m, joint brosse sur traverse et joint TPE sur montant, vitrage 6/16/6, chariots doubles 302-631 (RE CSTB BV20-0640) ;
- Essais d'ensoleillement et efforts de manœuvre sur porte-fenêtre à 2 vantaux, ouvrant 312.118 et 312.222, montant centraux 312.312 - 312.332, joint brosse 021.307 sur traverses et joint glissant 429.045 sur montants, (H x L) = 2,25 x 2,40 m (RE CSTB n° BV20-0802).
- Essais de mécaniques spécifiques et efforts de manœuvre sur fenêtre à 3 vantaux 3 rails, H x L = 2,25 m x 4,50 m, ouvrants 712-110 + 712-221 avec chicanes 712-310 + 712-345 + 712-350 et traverse intermédiaire 712-120 (RE CSTB n° DBV21-04250 et DBV-21-05511) ;
- Essai d'endurance ouverture - fermeture sur porte-fenêtre coulissante 3 vantaux, 3 rails, H x L = 2,25 x 4,50 m, ouvrants 712-110 + 712-221, joints 722-045 et 722-040, chariot 702-631, vitrage 6/16/6 (RE CSTB n° DBV21-04250) ;
- Essais d'ensoleillement et efforts de manœuvre sur porte-fenêtre à 2 vantaux, ouvrants 712.221 et 712.253, montant centraux 312.310 - 312.330, joint brosse 722-040 sur traverses et joint glissant 722-045 sur montants, (H x L) = 2,40 x 2,70 m (RE CSTB n° DBV21-04251) ;
- Essais d'ensoleillement et efforts de manœuvre sur porte-fenêtre à 2 vantaux, ouvrants 712.252 et 712.521, montant centraux 312.310 - 312.330, joint brosse 722-040 sur traverses et joint glissant 722-045 sur montants, (H x L) = 2,40 x 2,70 m (RE CSTB n° DBV21-04252) ;
- Rapport d'étude thermo-optique (DBV-21-03919).

2.11. Références

2.11.1. Données Environnementales

Ces données n'ont pas été examinées par le Groupe Spécialisé dans le cadre de cet avis.

Le procédé Cuzco 712 ne fait pas l'objet d'une Déclaration Environnementale (DE). Il ne peut donc revendiquer aucune performance environnementale particulière.

Les données issues des DE ont notamment pour objet de servir au calcul des impacts environnementaux des ouvrages dans lesquels le procédé visé est susceptible d'être intégré.

2.11.2. Références chantier

De nombreuses réalisations.

2.12. Annexes du Dossier Technique

Dormants

Coupe d'onglet

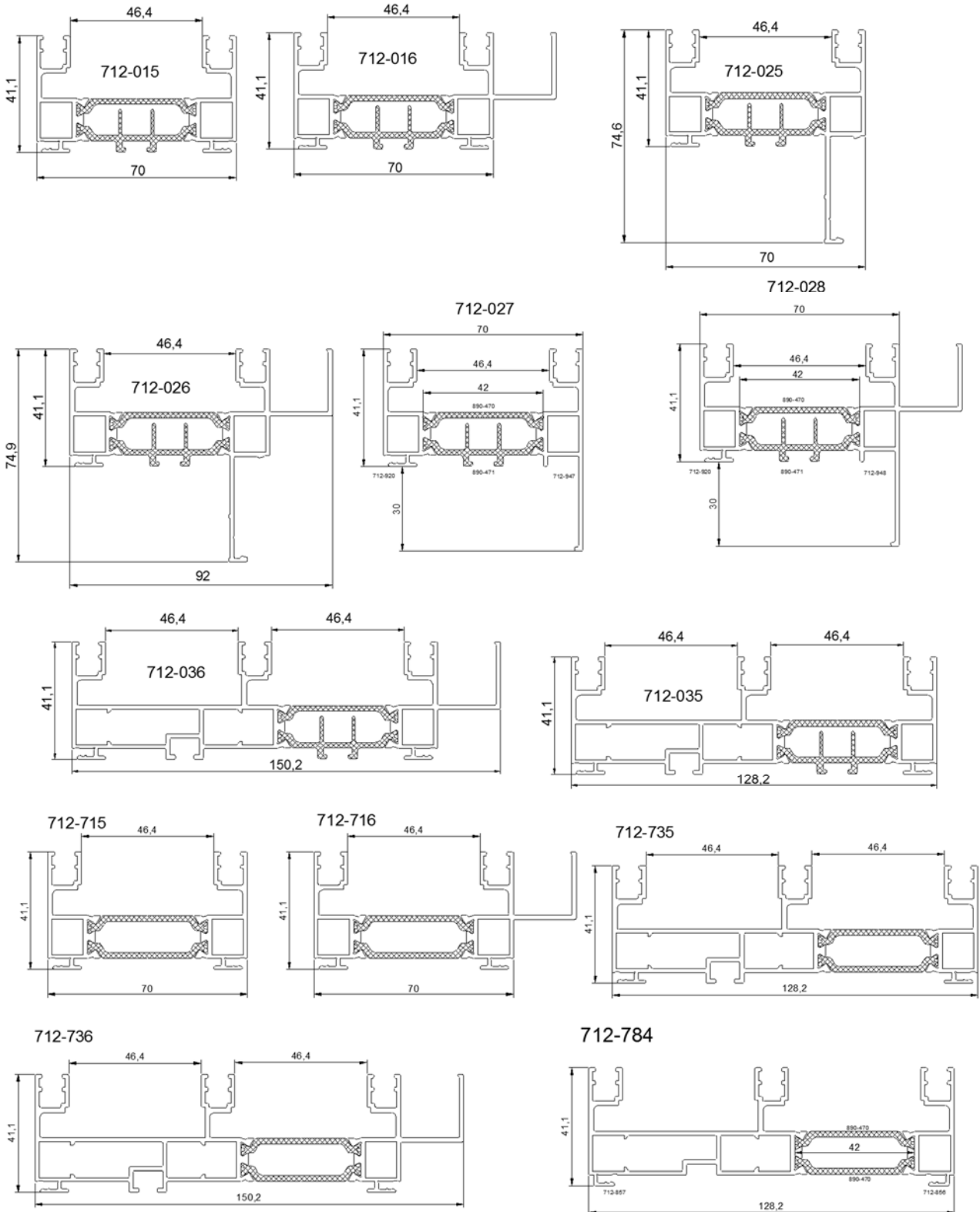

Dormants

Coupe droite

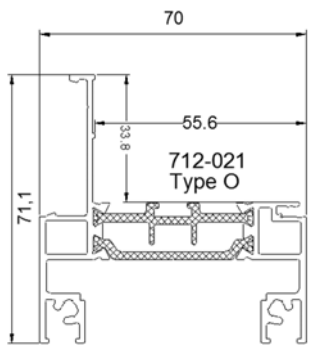

traverses hautes

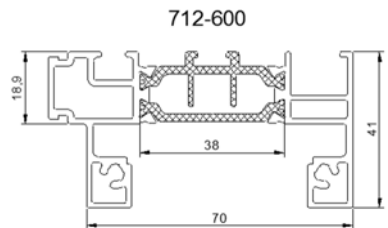
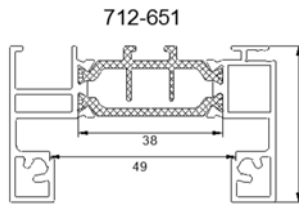
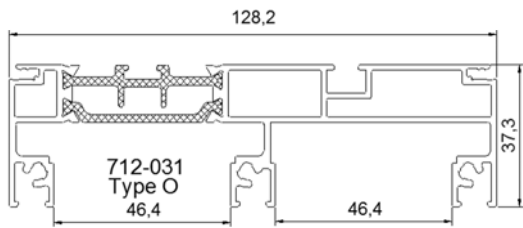
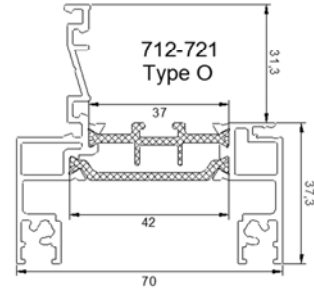
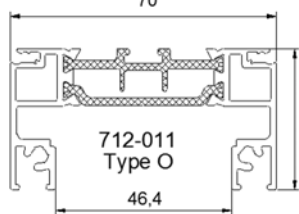

traverses basses

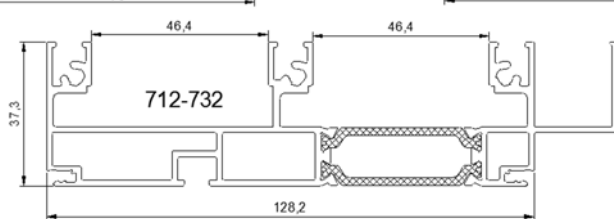
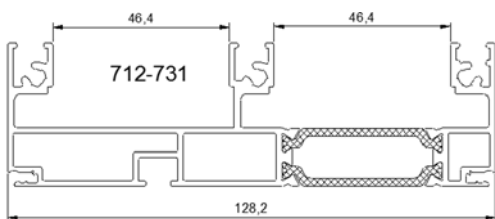
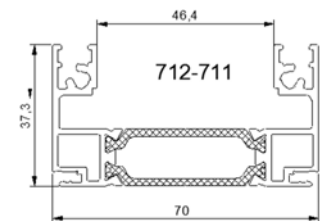
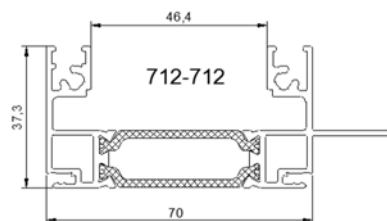
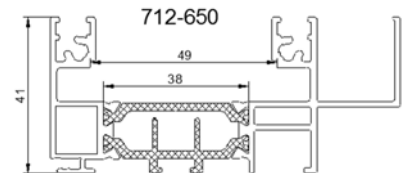
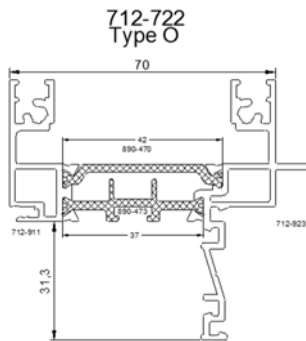
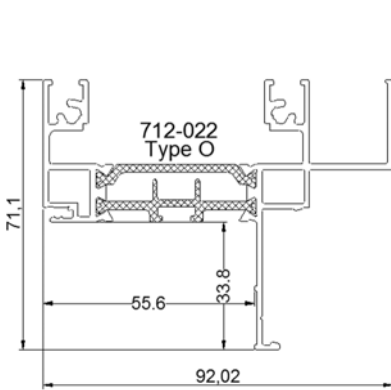
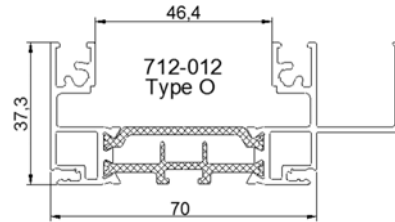
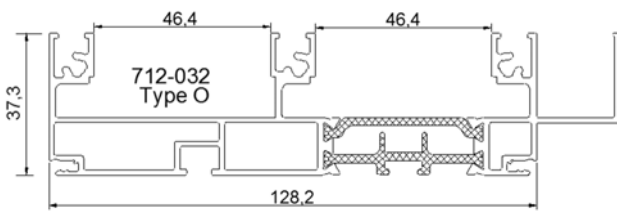

Dormants

montants

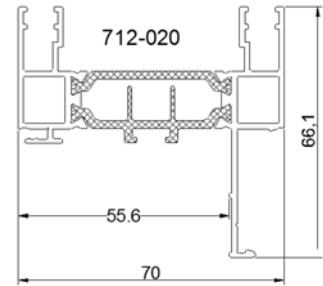
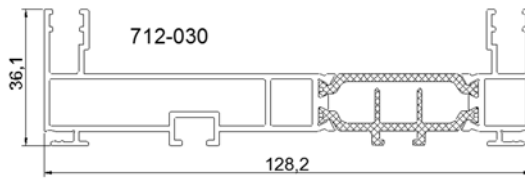
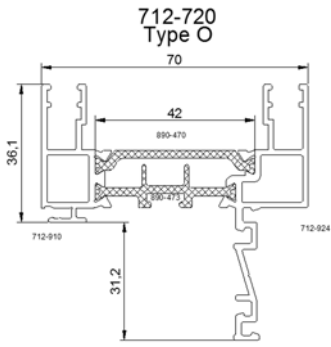

712-710
Dormant Montant c90 NT

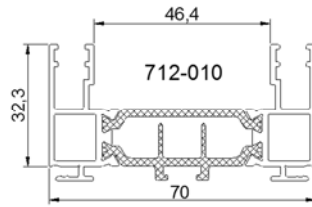
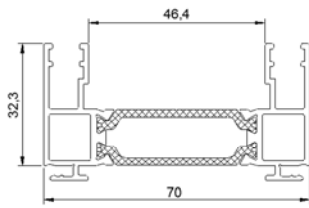

712-730
Dormant Montant 3 rails c90 NT

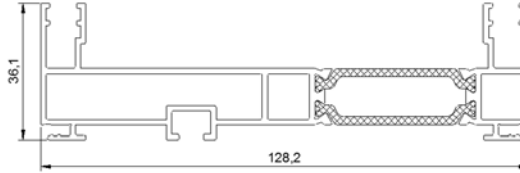

Dormants

Monoblocs

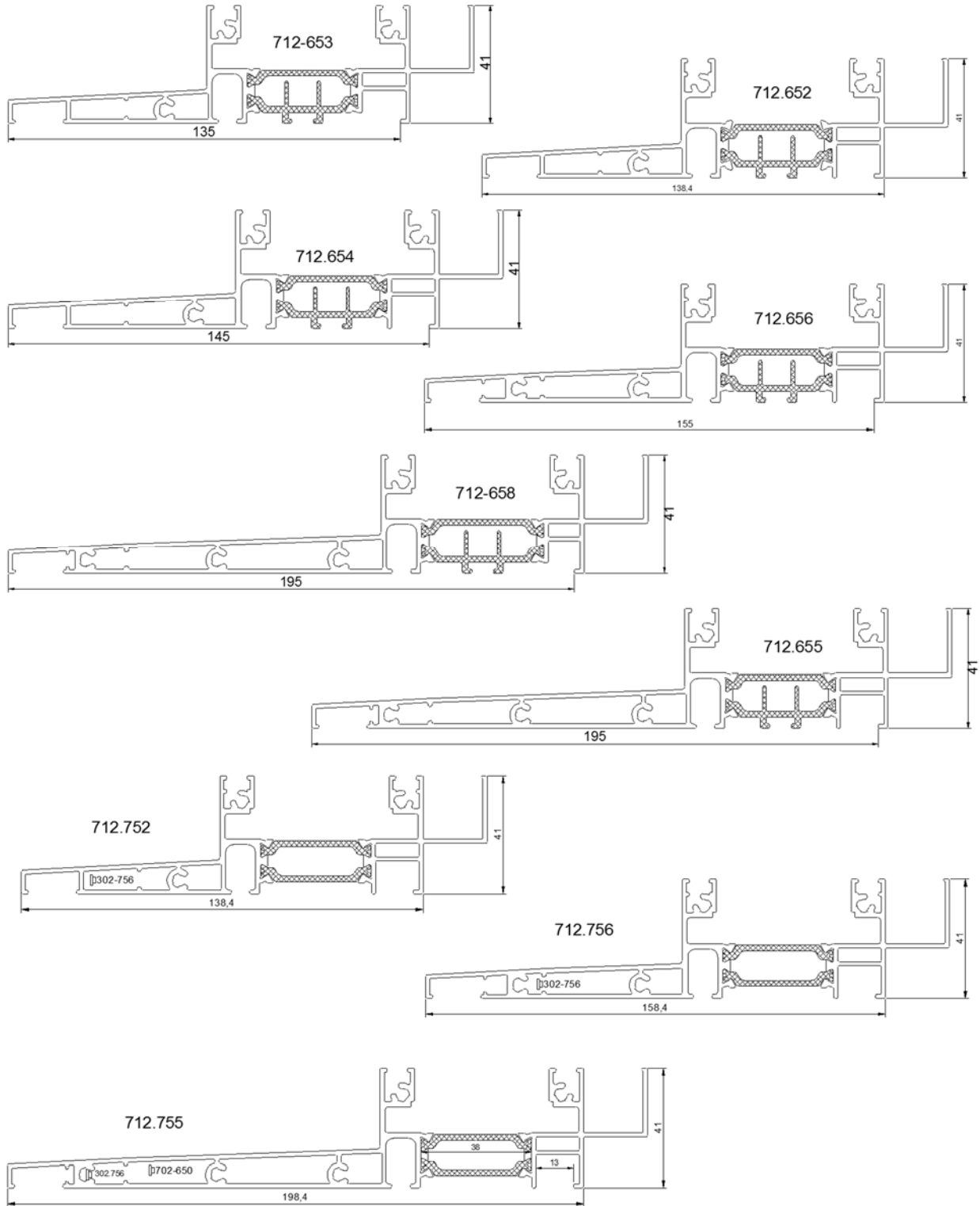

Dormants Monoblocs traverses hautes

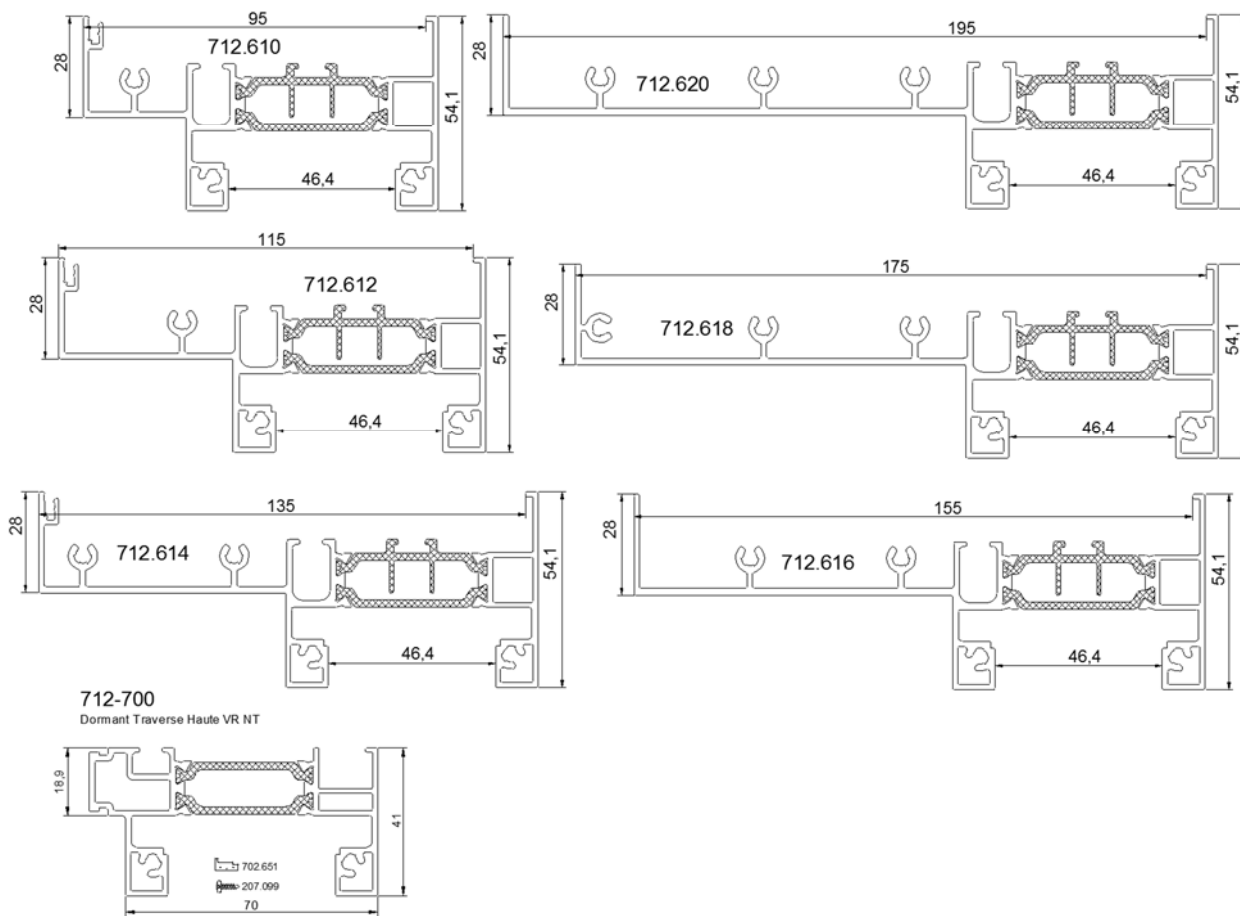

montants

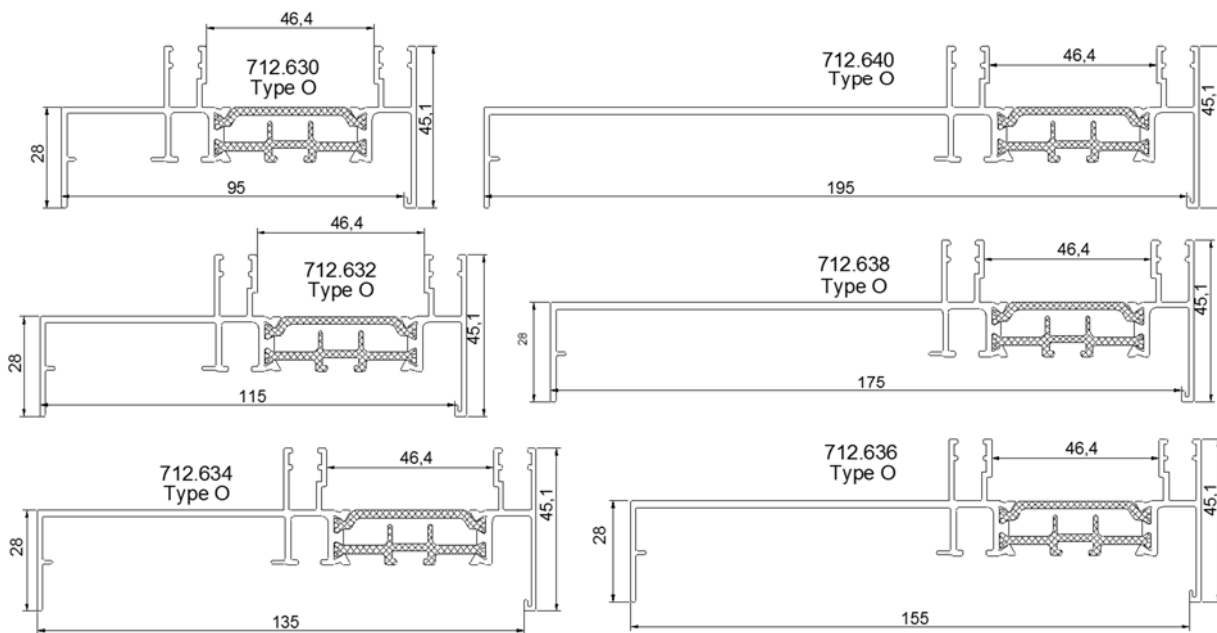

Dormants

Montants monoblocs

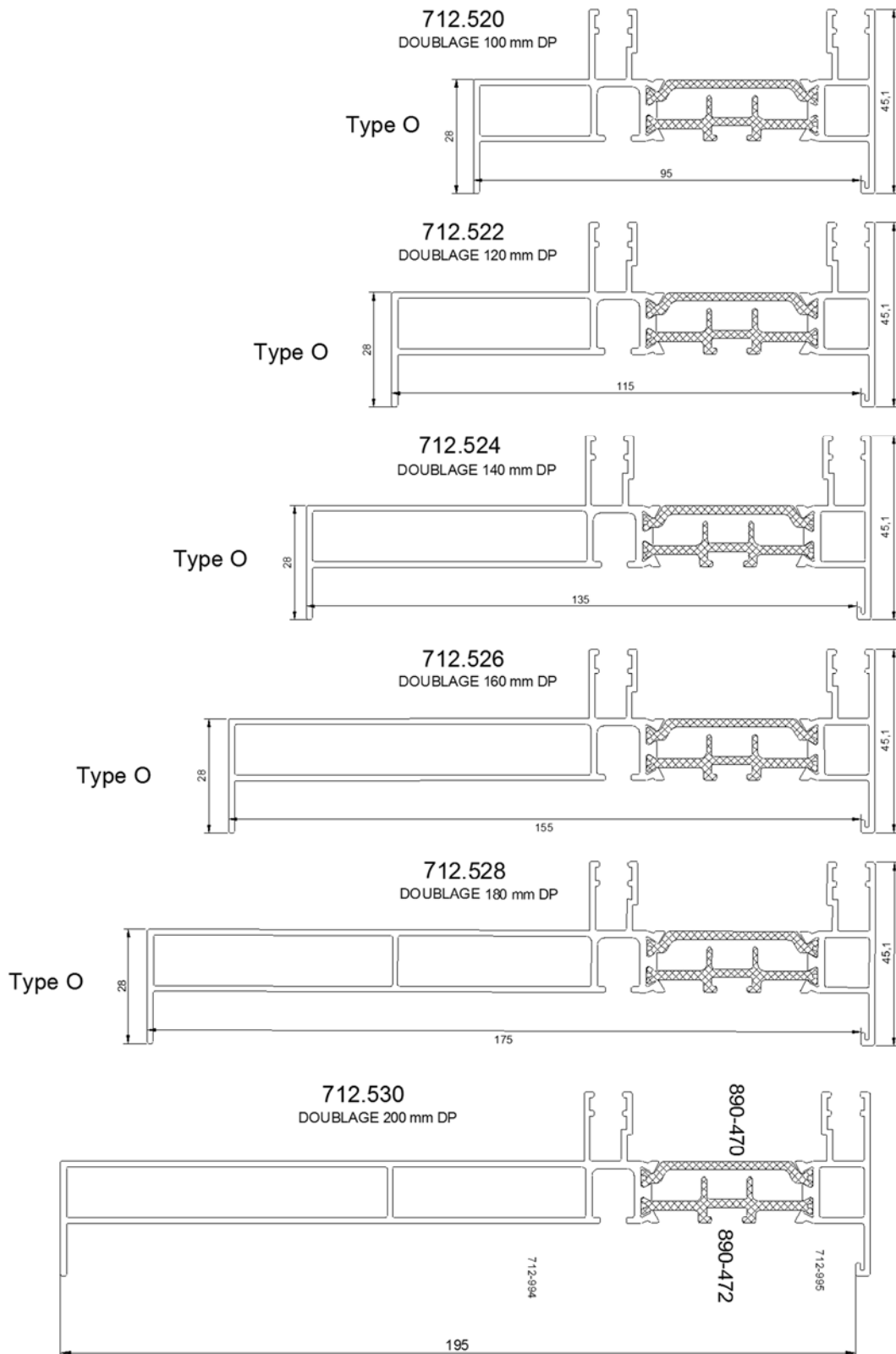

Ouvrants

Traverse 28 mm

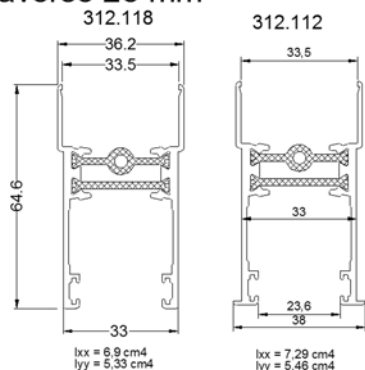

Traverse intermédiaire 28 mm

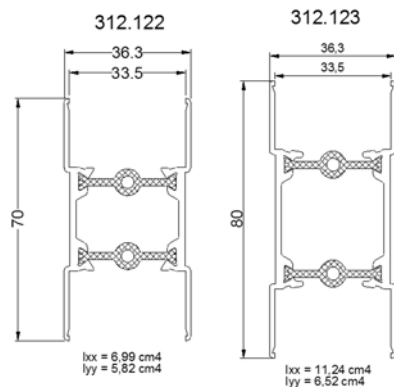

Traverses 32mm

712.110 Traverse ouvrant

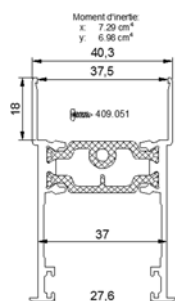

712.118 Traverse ouvrant sans ergots

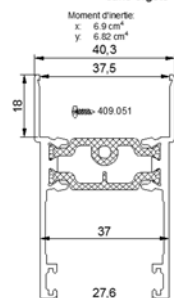

712.120 Traverse Intermediaire ouvrant

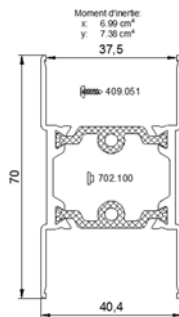

712.123 Traverse Intermediaire 80mm ouvrant 32mm

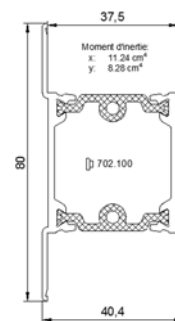

Montants 28 mm

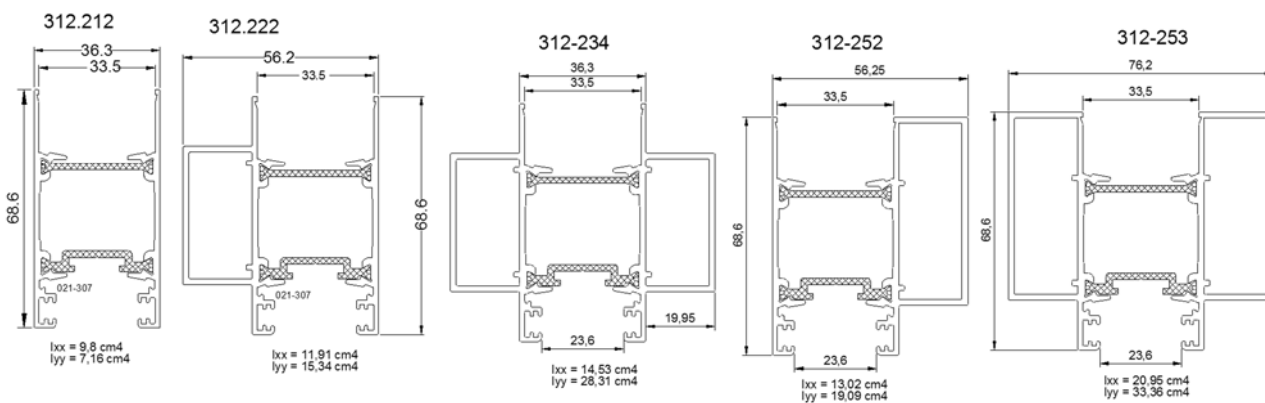

Ouvrants

Montants 32mm

712.210 Montant ouvrant

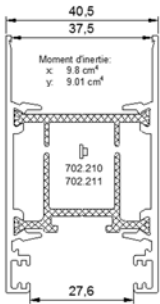

712.220 Montant ouvrant renforcé

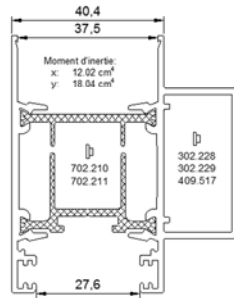

712.230 Montant ouvrant renforcé double

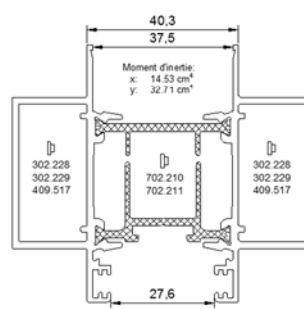

712.221 Montant renforcé petite tubulure

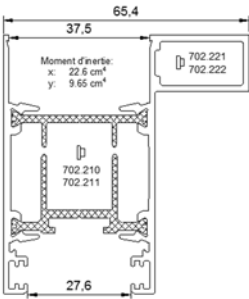

712.222 Montant ouvrant renforcé double petite tubulure

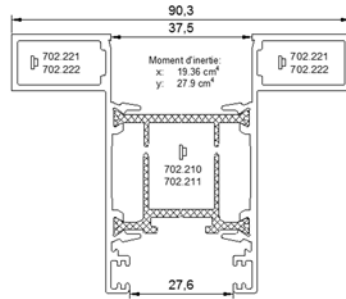

712.252 Montant ouvrant renforcé "sécuritaire"

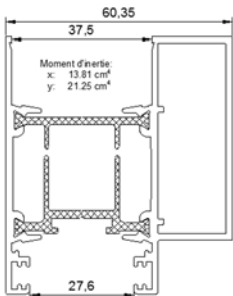

712.253 Montant ouvrant renforcé double "sécuritaire"

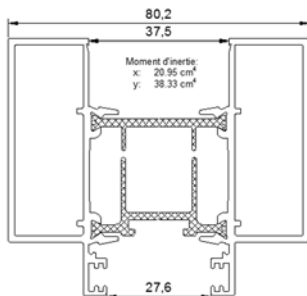

712.231 Montant ouvrant renforcé petite tubulure galbée

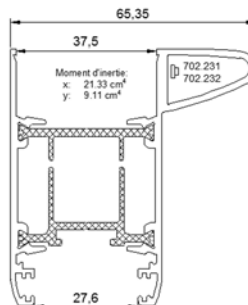

712.237 Montant ouvrant renforcé double petite tubulure galbée

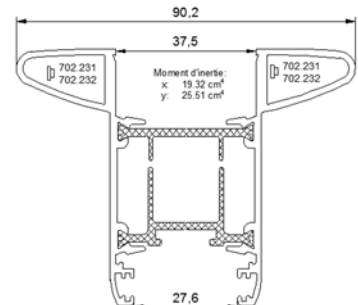

712-518 Montant ouvrant Minimaliste 32mm

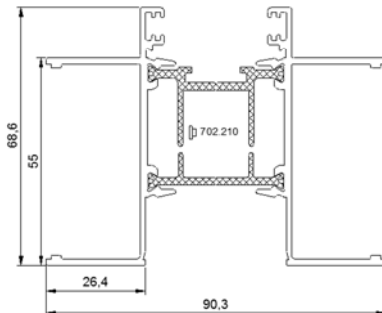

712-790 Montant simple

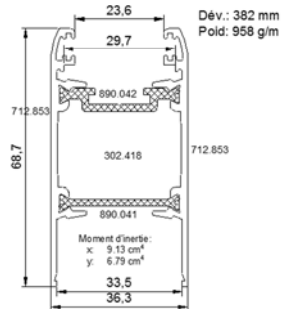

712-791 Montant renforcé

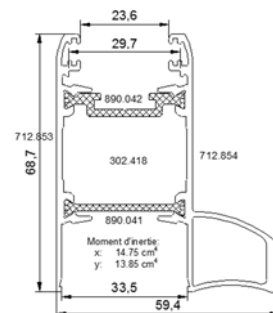

Ouvrants

Montants centraux 28 mm

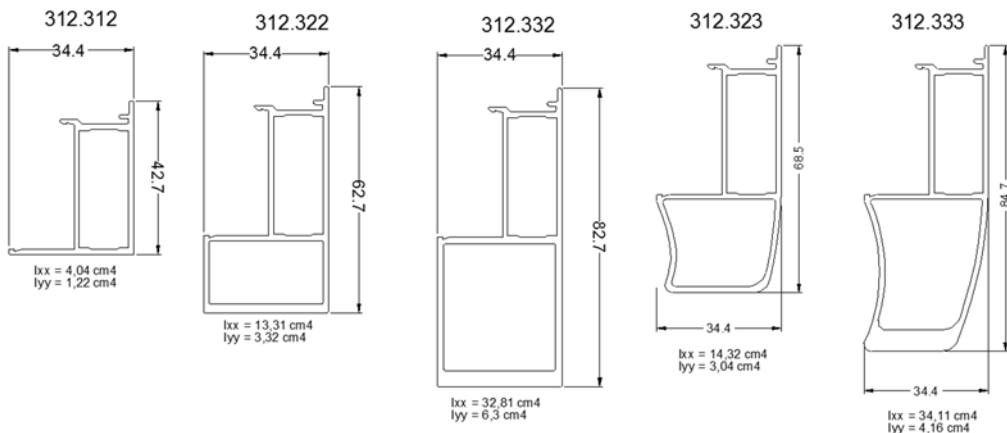

Chicanes 32mm

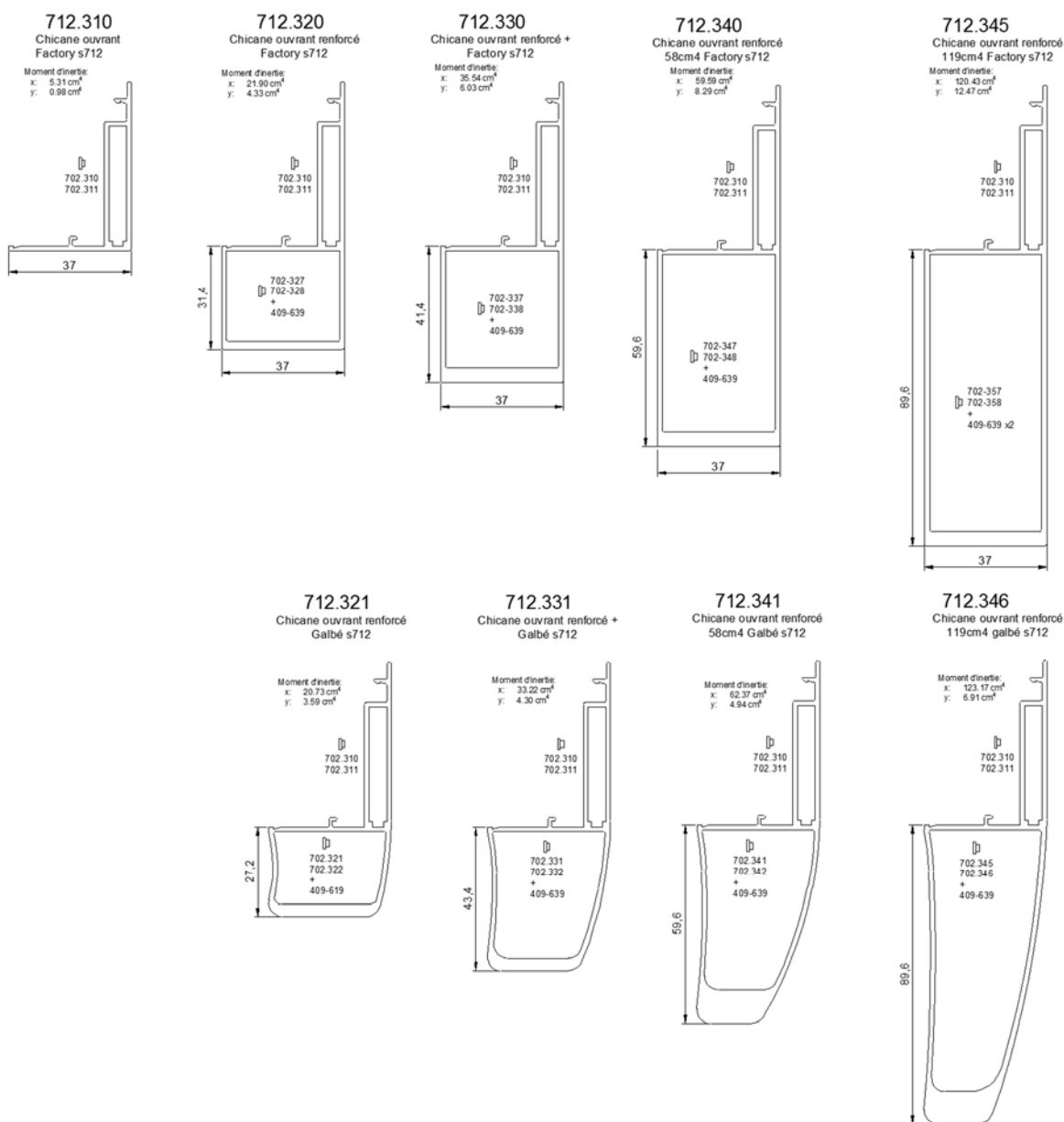

Profils complémentaires

SUPPORT de joint ouvrants 28mm

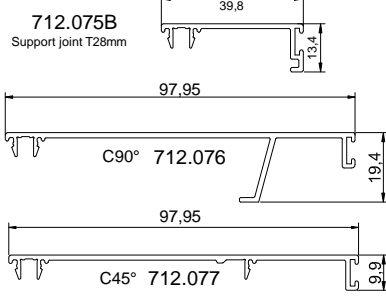

712.072
Support joint 3 rails c45

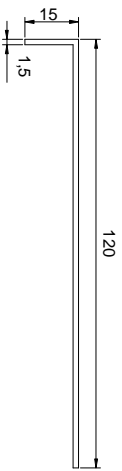
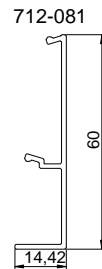
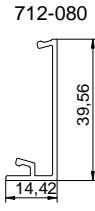
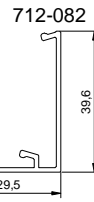
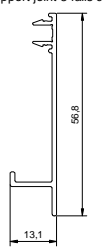

COUVRES JOINTS

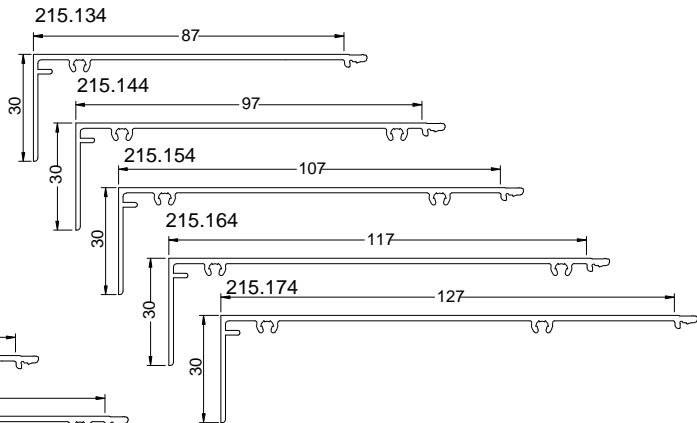
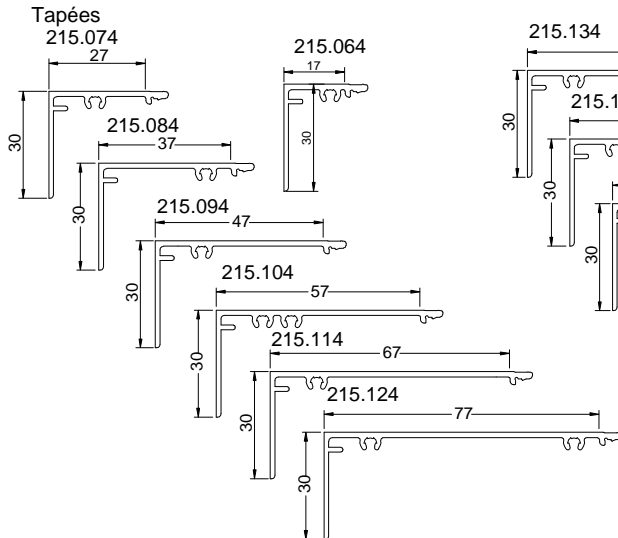
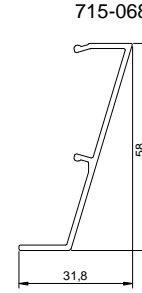
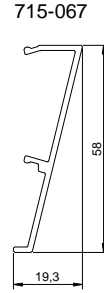
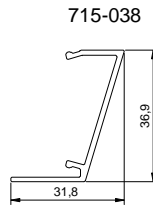
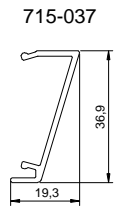
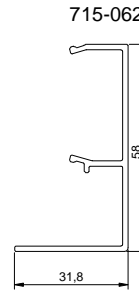
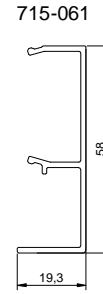
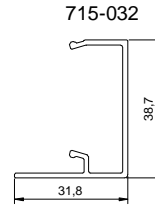
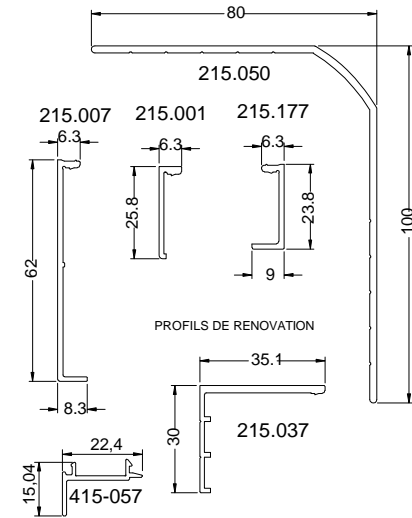

Profils complémentaires

Pièce d'appuis rapportées

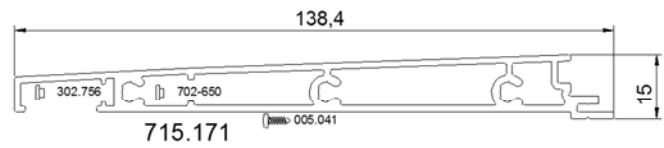
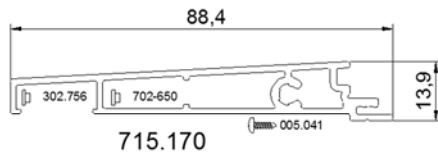

715-202
Couvre joint collage
membrane



715-204
Nez de bavette
de 30mm

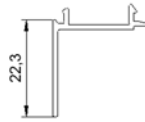

BAVETTES

415.020

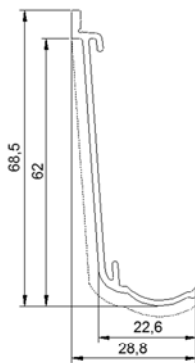

415.021

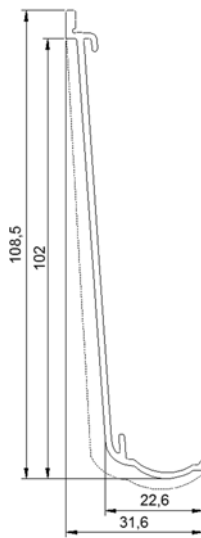

415.022

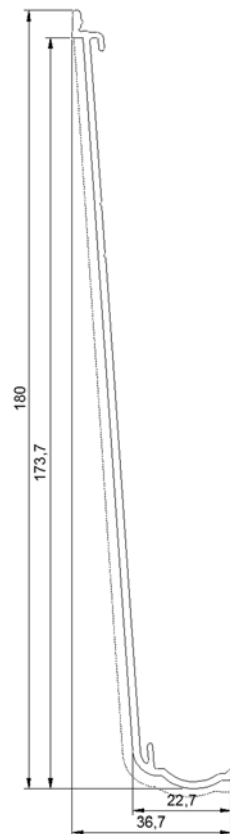

315.022

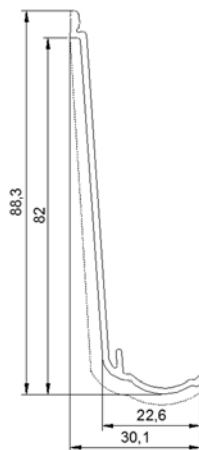

Profilés complémentaires

COMPENSATEURS ALU

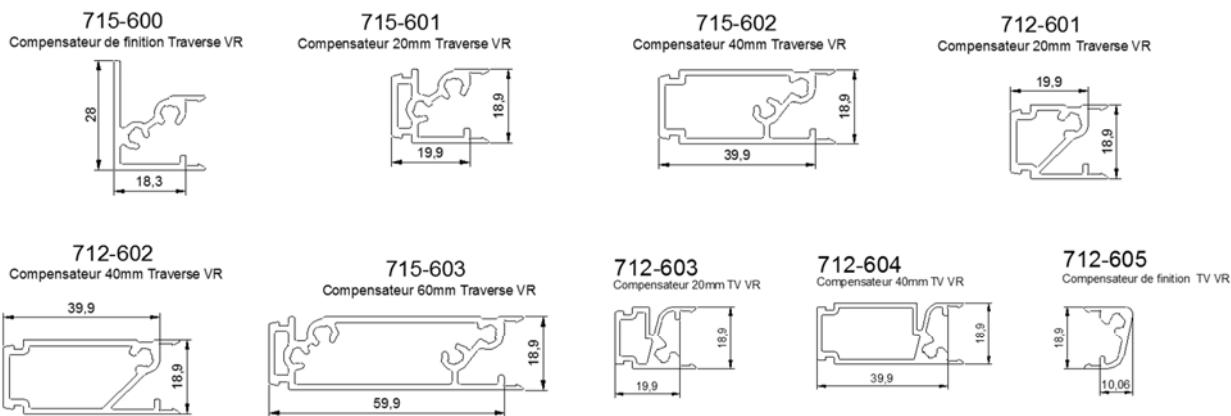

BOUCLIER PVC

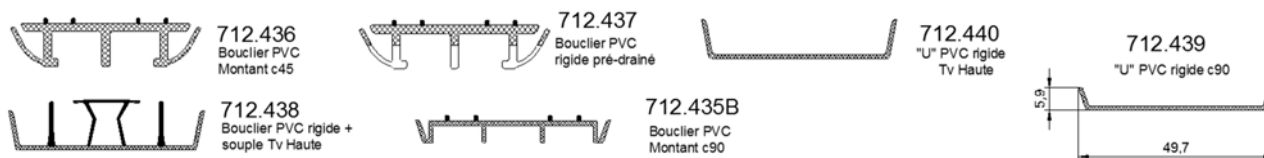

ACCROCHE CHICANE

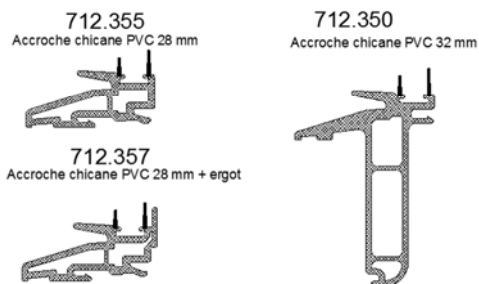

RAIL RAPPORTE

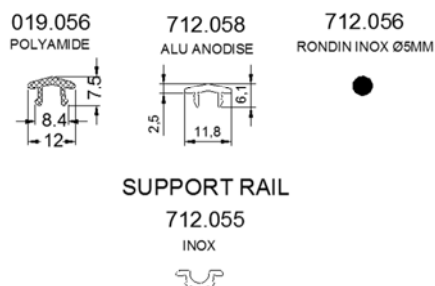

SUPPORT RAIL



PROFILES D'ETANCHEITE



ACCESSOIRES DE POSE



Accessoires

MOUSSES D'ETANCHEITE

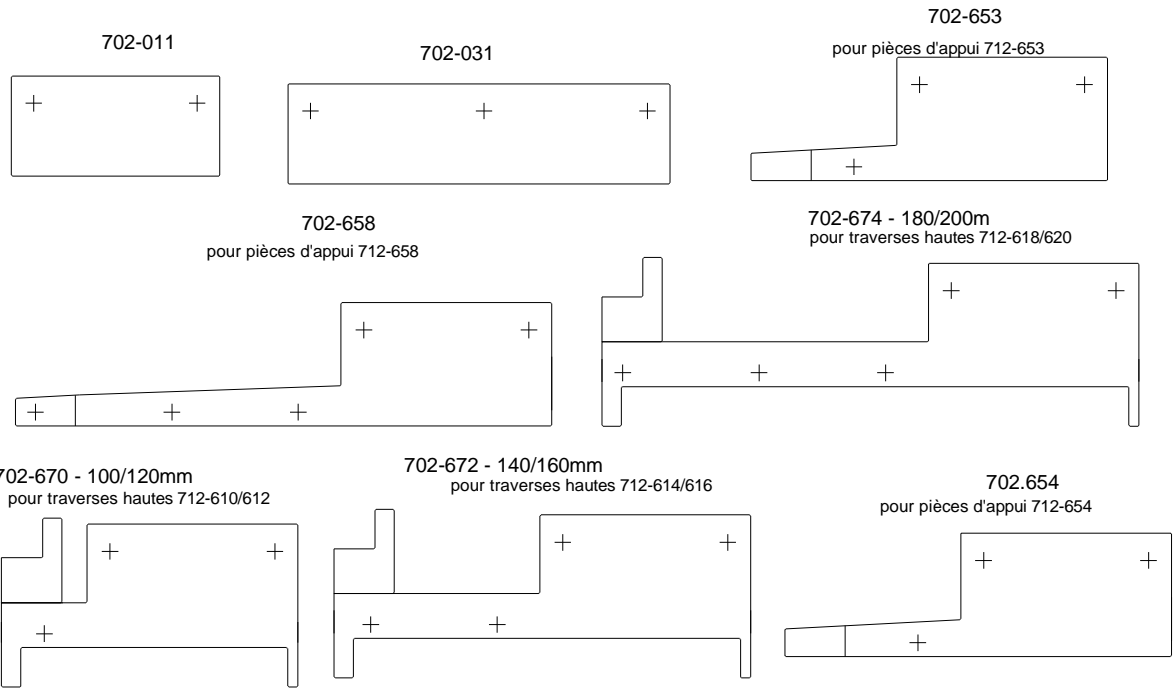

BOUCHONS D'ETANCHEITE

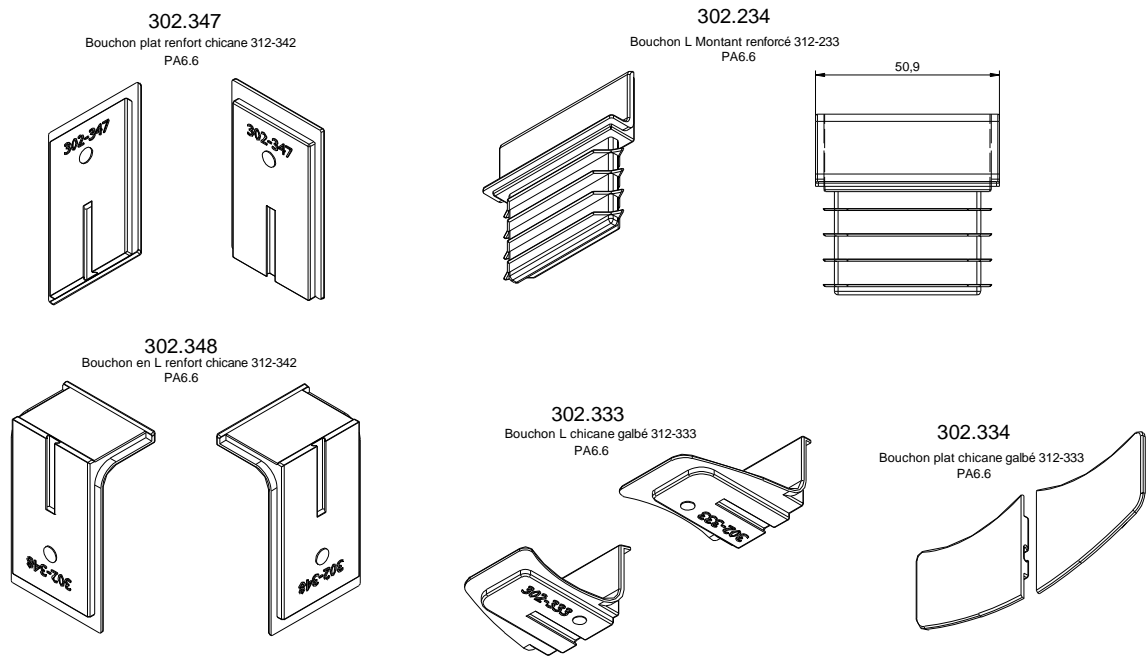

Accessoires

BOUCHONS D'ETANCHEITE

302-756 pour pièces d'appui
712-658/653/654/655

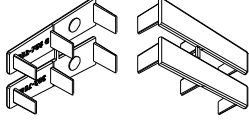

702-650 pour pièces d'appui
712-658/653/654/655

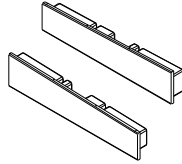

702-200
Bouchon de finition retour monobloc

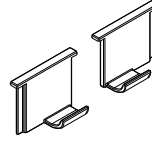

Continuité d'étanchéité

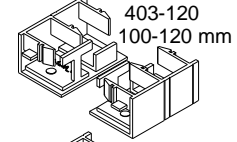

702-010
Bouchon Dormant Montant 2R

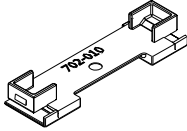

702-030
Bouchon Dormant Montant 3R

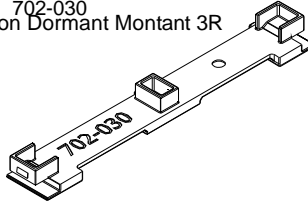

403-121
140-160 mm

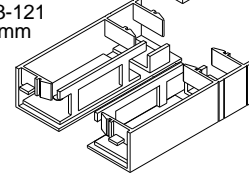

702-016

Bouchon récupérateur
d'eau coupe 45°

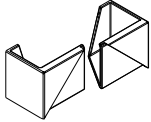

702.756
pour pièces d'appui

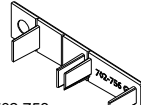

403-122
180-200 mm

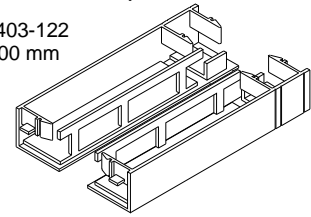

302-552
Bouchon récupérateur
d'eau coupe 90°

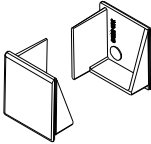

703-200
Bouchon angle
dormant

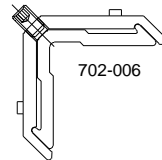
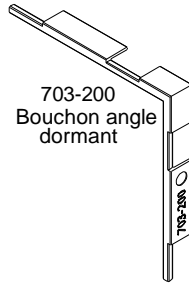

702-006

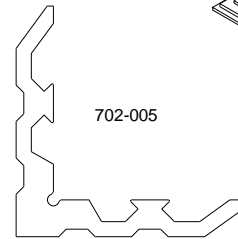

702-005

702.232
Bouchon montant galbé L pour 312-231 et 712-231
PA6.6

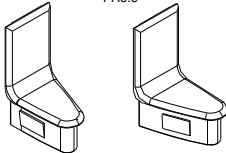

702-222
Bouchon montant renforcé L pour 312-221 et 712-221
PA6.6

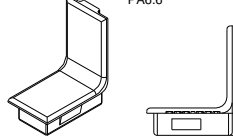

702.064
Bouchon étanchéité Rail Haut c90
EPDM

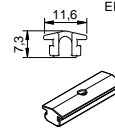

702.065
Bouchon étanchéité Rail Haut c45
EPDM

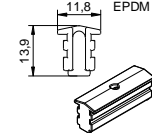

702-231
Bouchon montant galbé plat pour 312-231 et 712-231
PA6.6

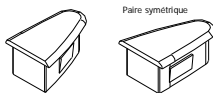

702-221
Bouchon montant renforcé plat pour 312-221 et 712-221
PA6.6



702-020
Bouchon 702-010 coupé en deux (intérieur)
PA6.6

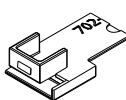

702-021
Bouchon 702-010 coupé en deux (extérieur)
PA6.6

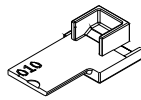

702-120(D) / 121(G) Doub. 100mm
702-122(D) / 123(G) Doub. 120mm
702-124(D) / 125(G) Doub. 140mm
702-126(D) / 127(G) Doub. 160mm

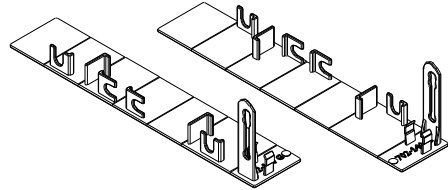

Accessoires

BOUCHONS D'ETANCHEITE

302.410
Bouchon ext .chicane
312.312/322/332

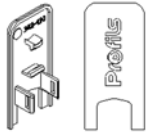

302.411
int. chicane
312.312/322/332



302.413
ext. montant
312.212/222



302.415
ext .chicane
312.312/322/332



302.418
int. montant
312.212/222

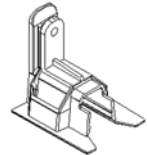

Bouchon chicane renforcée 28 mm

302-327

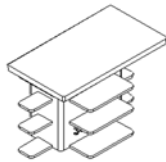

302-228
302-328

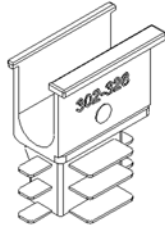

302-229
302-329

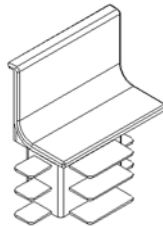

302-337



302-339

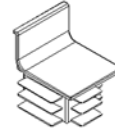

302-338

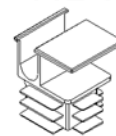

409-517

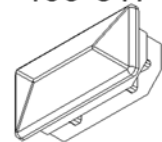

409-517B

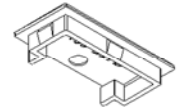

702-090

Pont d'étanchéité rigide

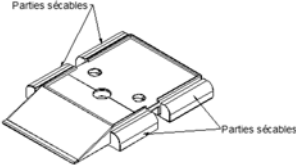

702-091

Brosse pont d'étanchéité

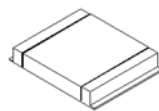

702-098

Pont d'étanchéité souple

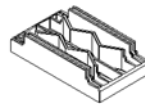

702-033
702-037
Cale de vitrage

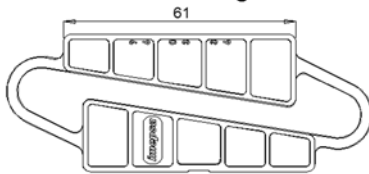

Cale filante 715-041



702.099

Cale anti-dégondage prof 30mm
(Bouclier PVC Montant c45)

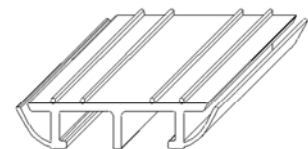

Centreurs

702.100
Fixation TV inter ouvrant

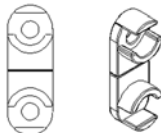

PA6.6

cale spécifique pose monobloc
005-422

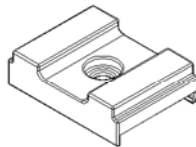

005-421



cale spécifique pose avec appui rapporté

302.304

302.305

302.306



Accessoires

702-311
Capot chicane 32 mm



702-211
Capot mont ouvrant 32 mm



702-210
Bouchon embout
montant ouvrant

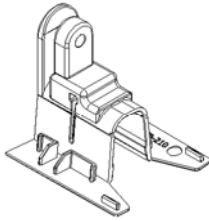

702-310
Bouchon embout
Chicane D&G

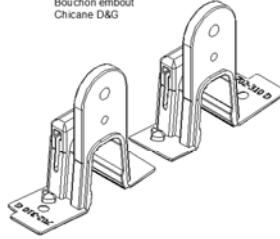

702-246
Coté serrure 32 mm

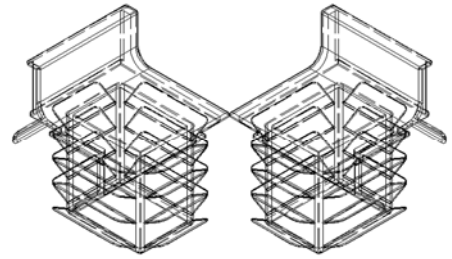

409-639
Sapin

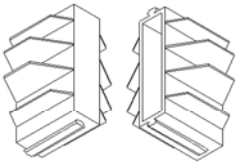

702-327
bouchon chicane 320 plat



702-347
bouchon chicane 340 plat



702-357
bouchon chicane 345 plat



702-337
bouchon chicane 330 plat

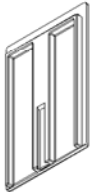

702-328
bouchon chicane 320 L

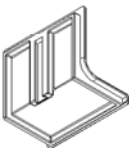

702-338
bouchon chicane 330 L

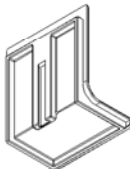

702-348
bouchon chicane 340 L

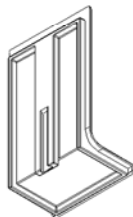

702-358
bouchon chicane 345 L

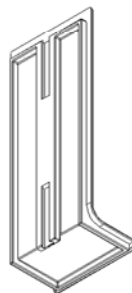

Accessoires

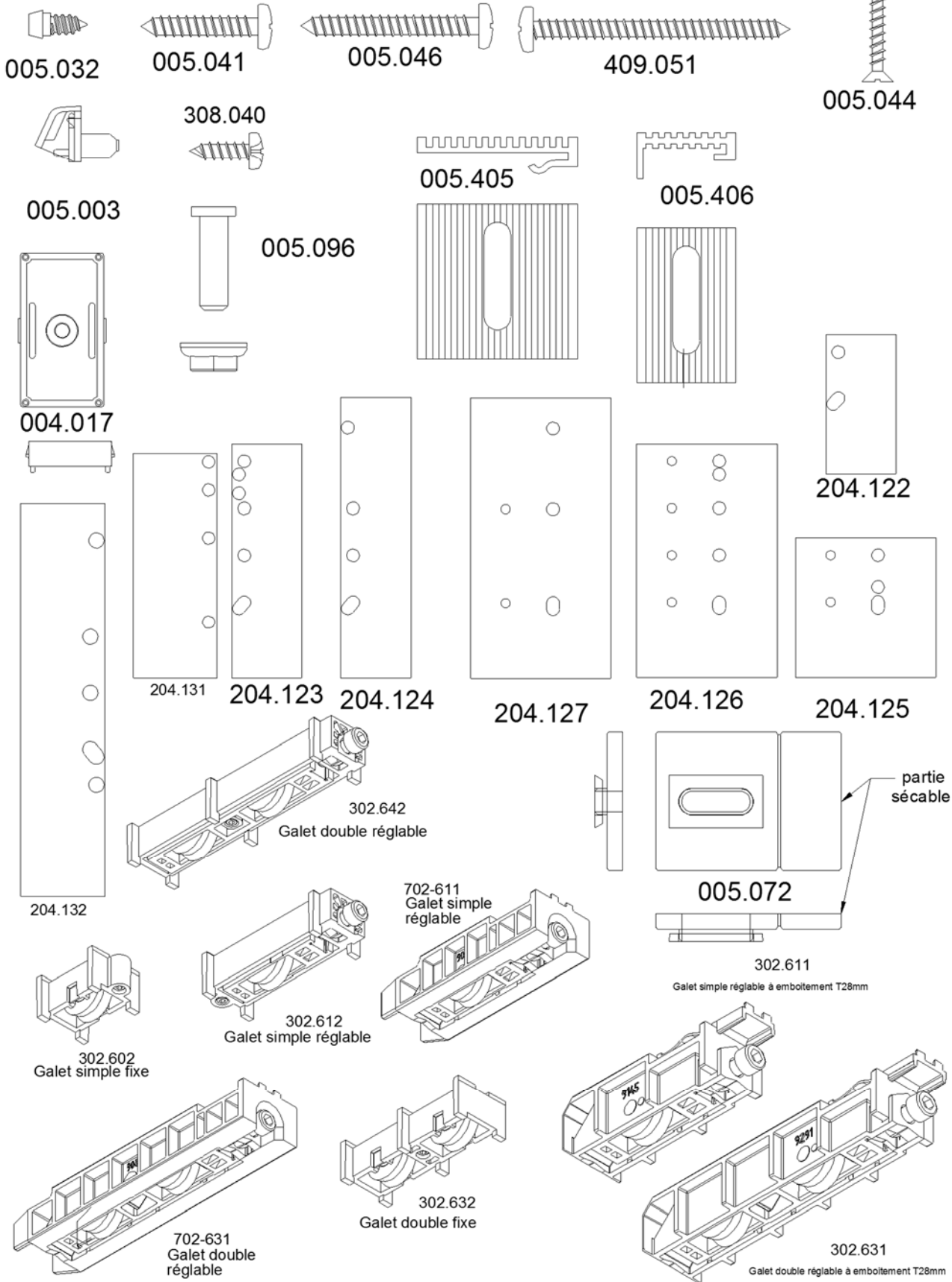

Coupe de principe 2 rails

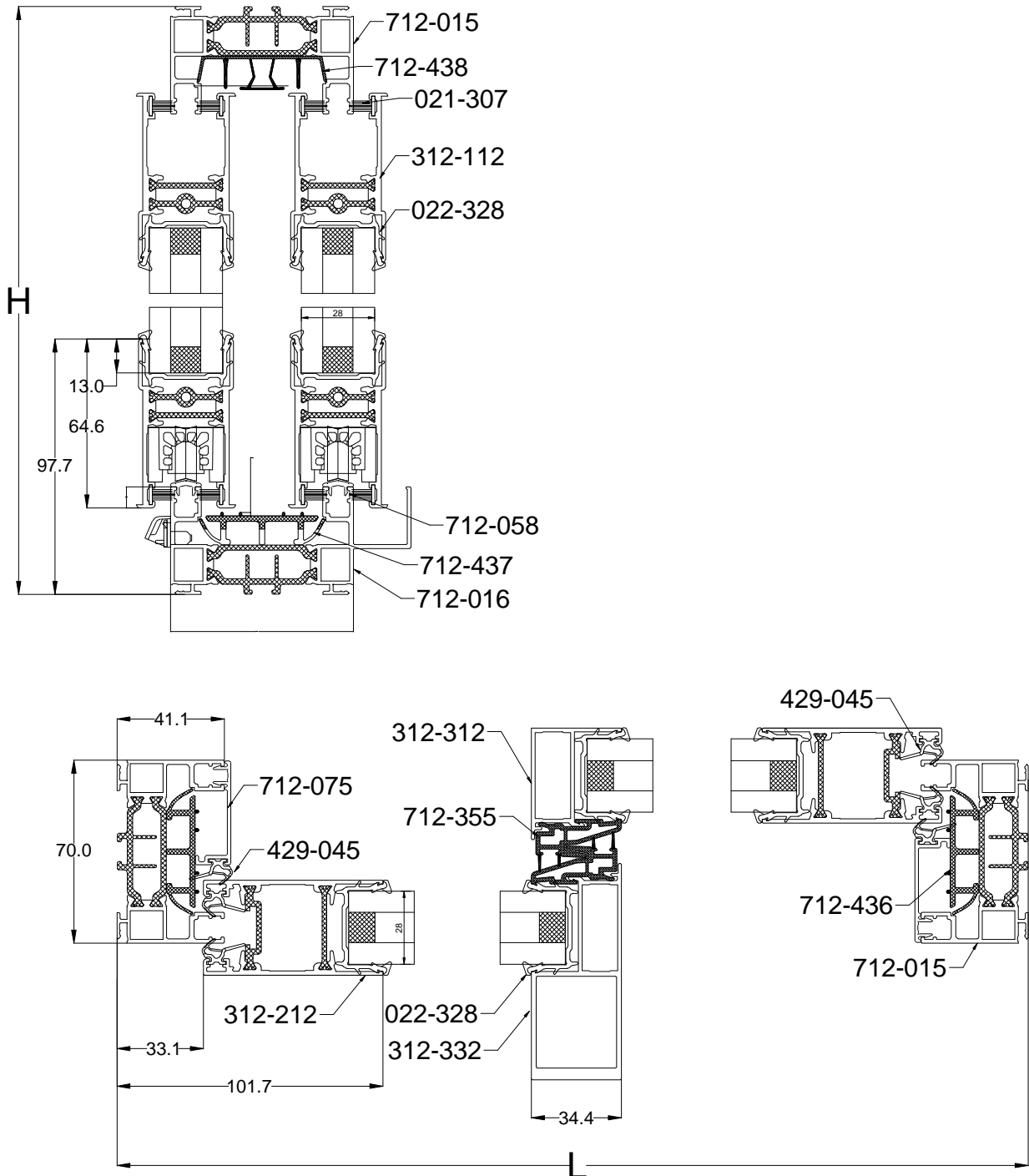

Coupe de principe 3 rails

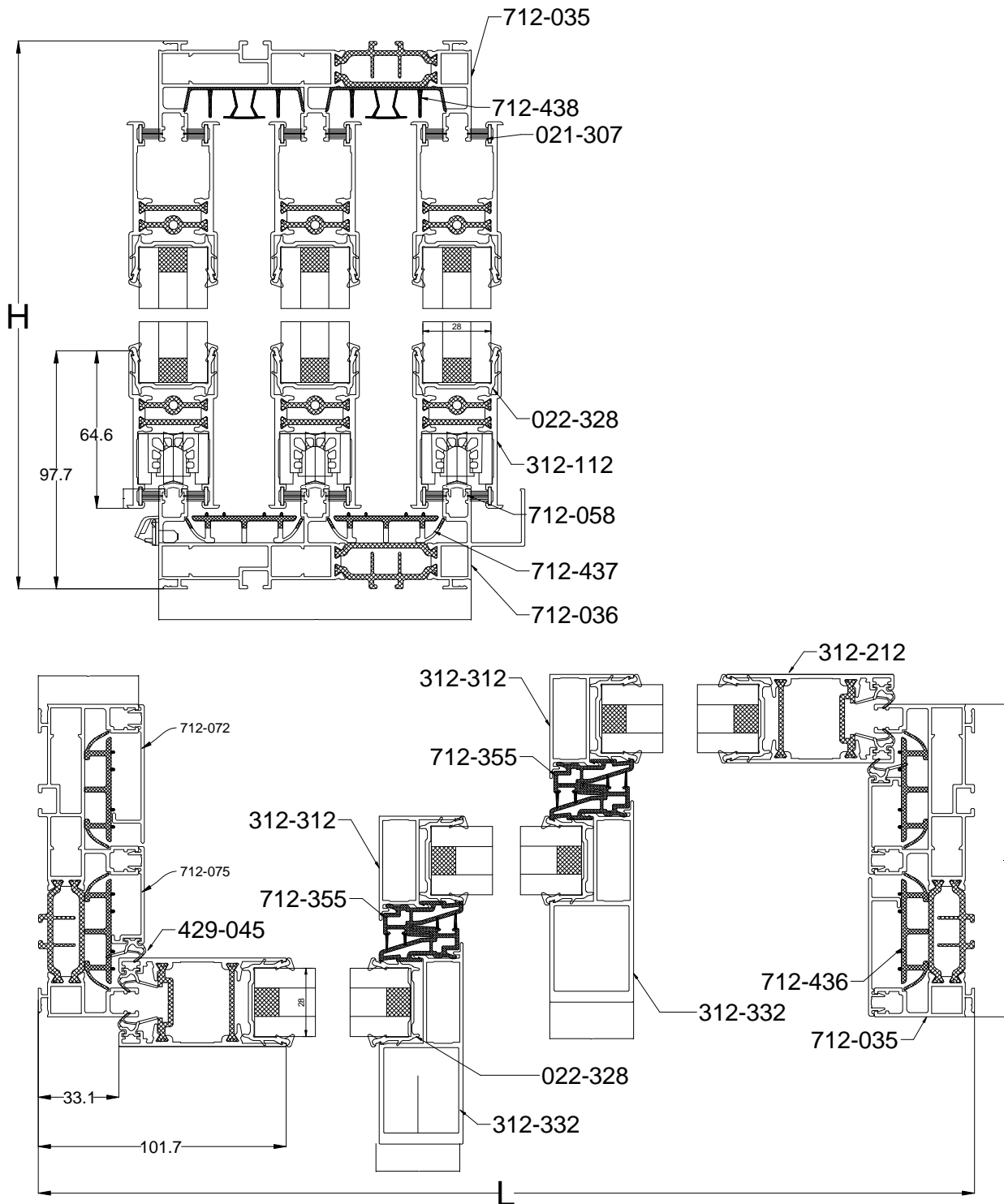

Coupe de principe 3 vantaux 3 rails

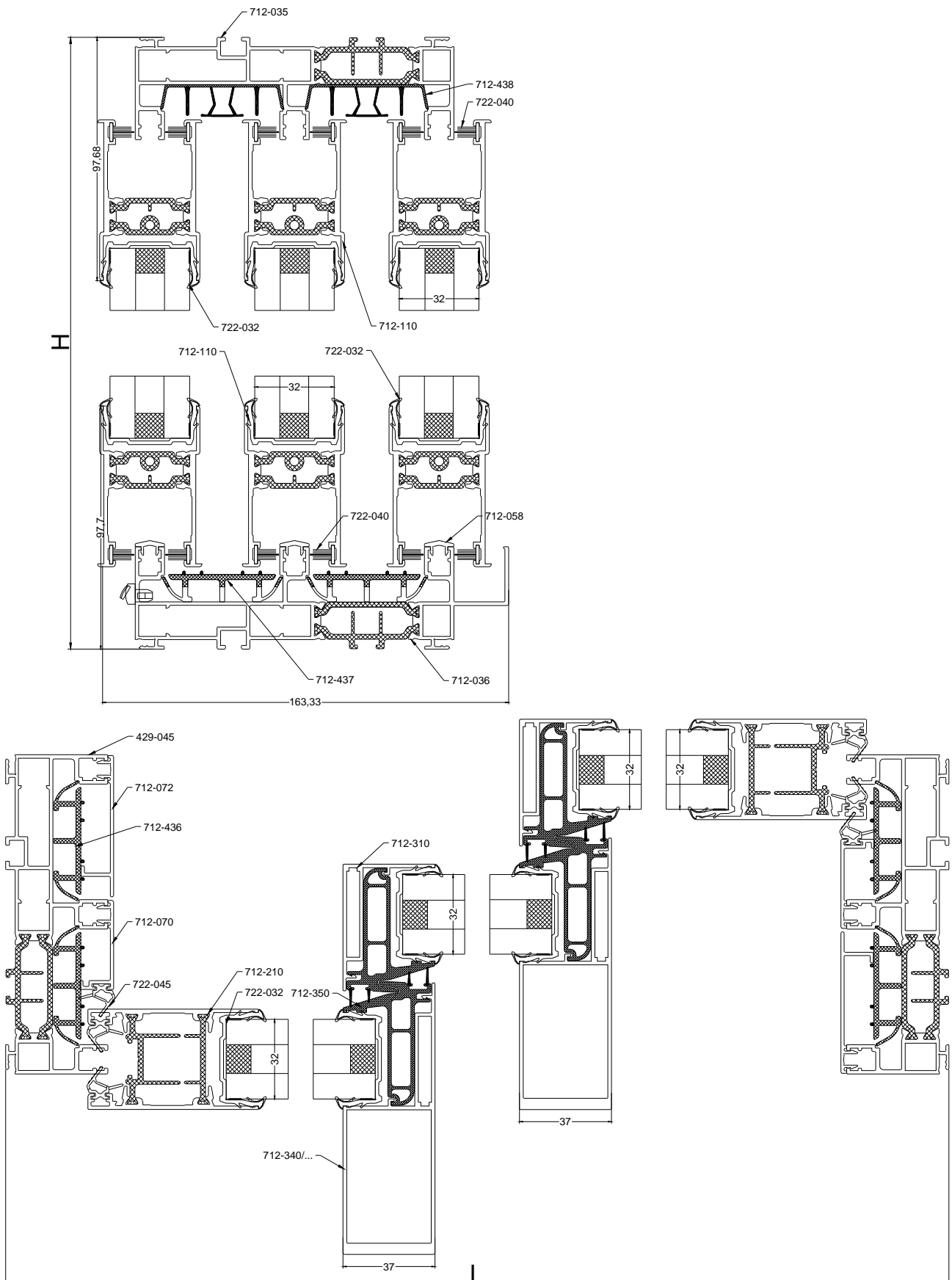

Montants centraux ouvrants de 28 mm

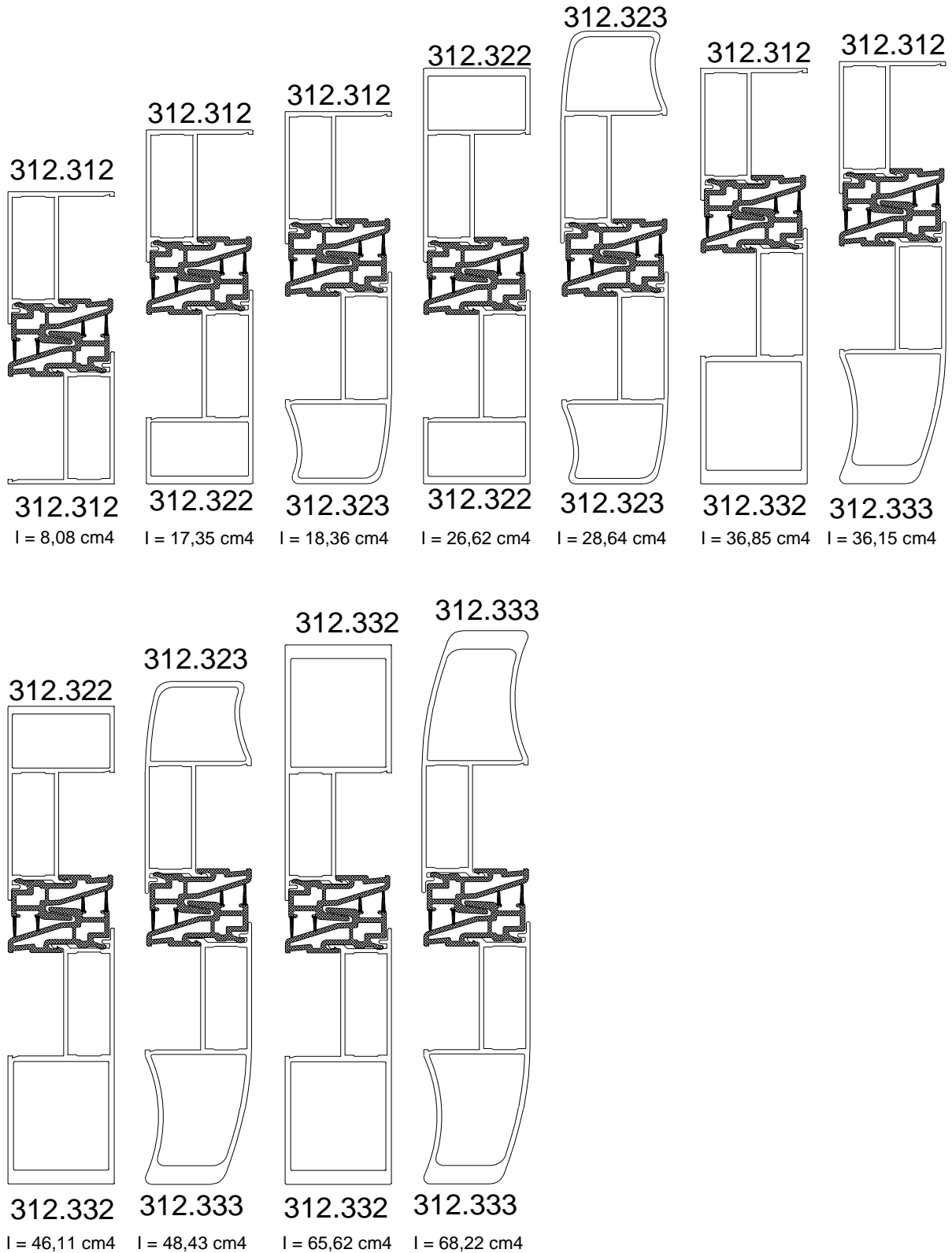

Montants centraux ouvrants de 32 mm

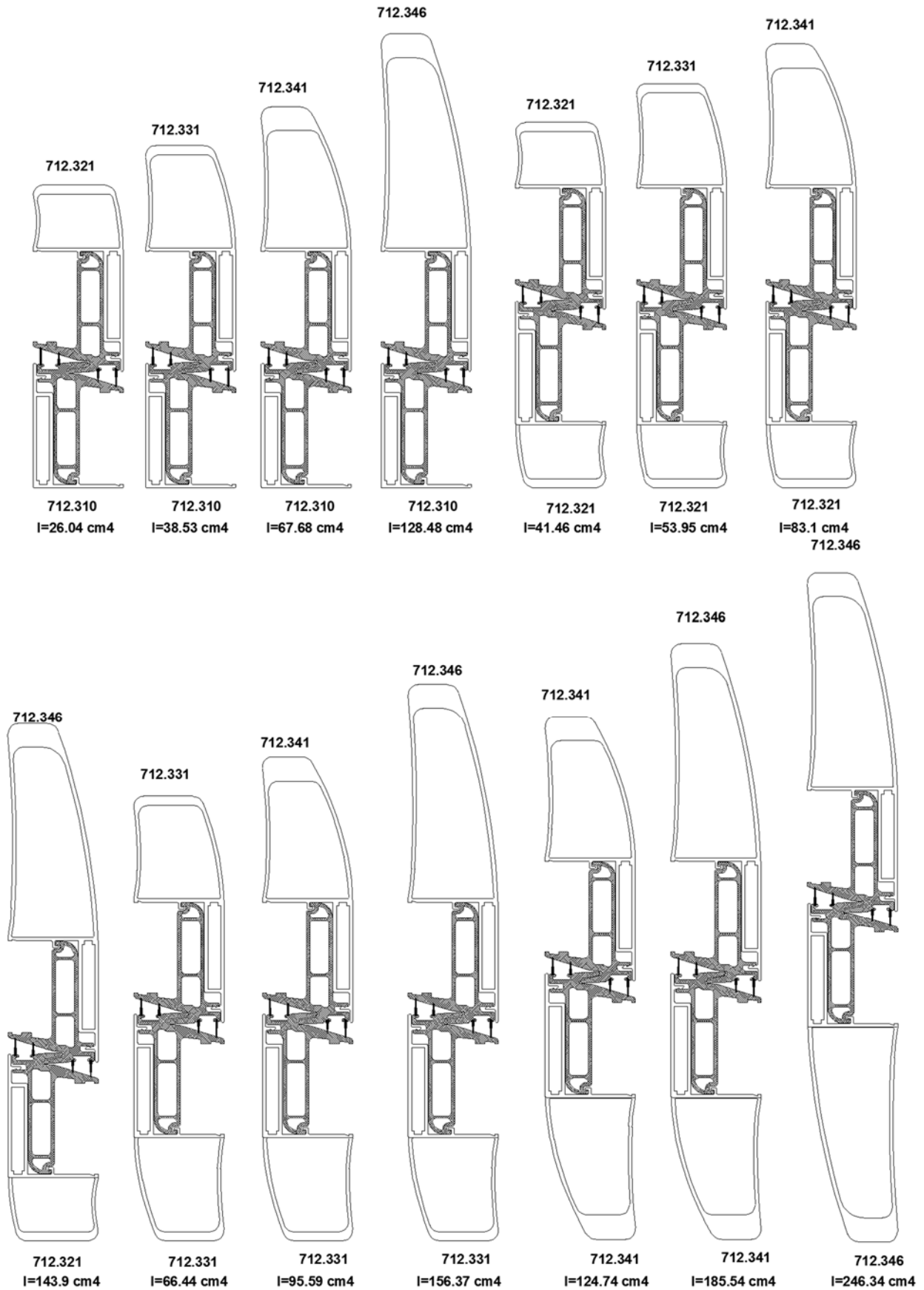

Montants centraux ouvrants de 32 mm

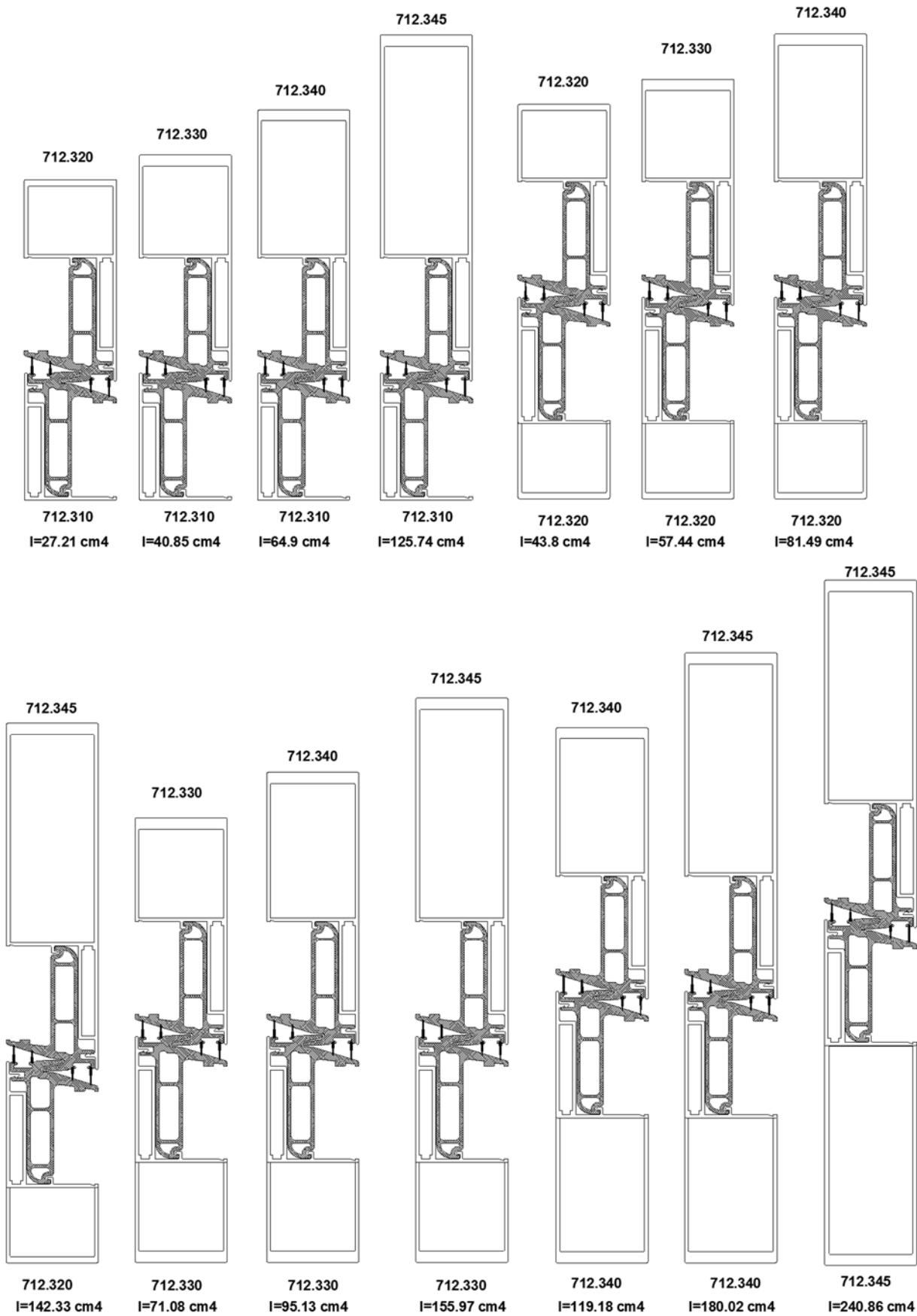

Dormants 2 rails - assemblage

Coupe d'onglet

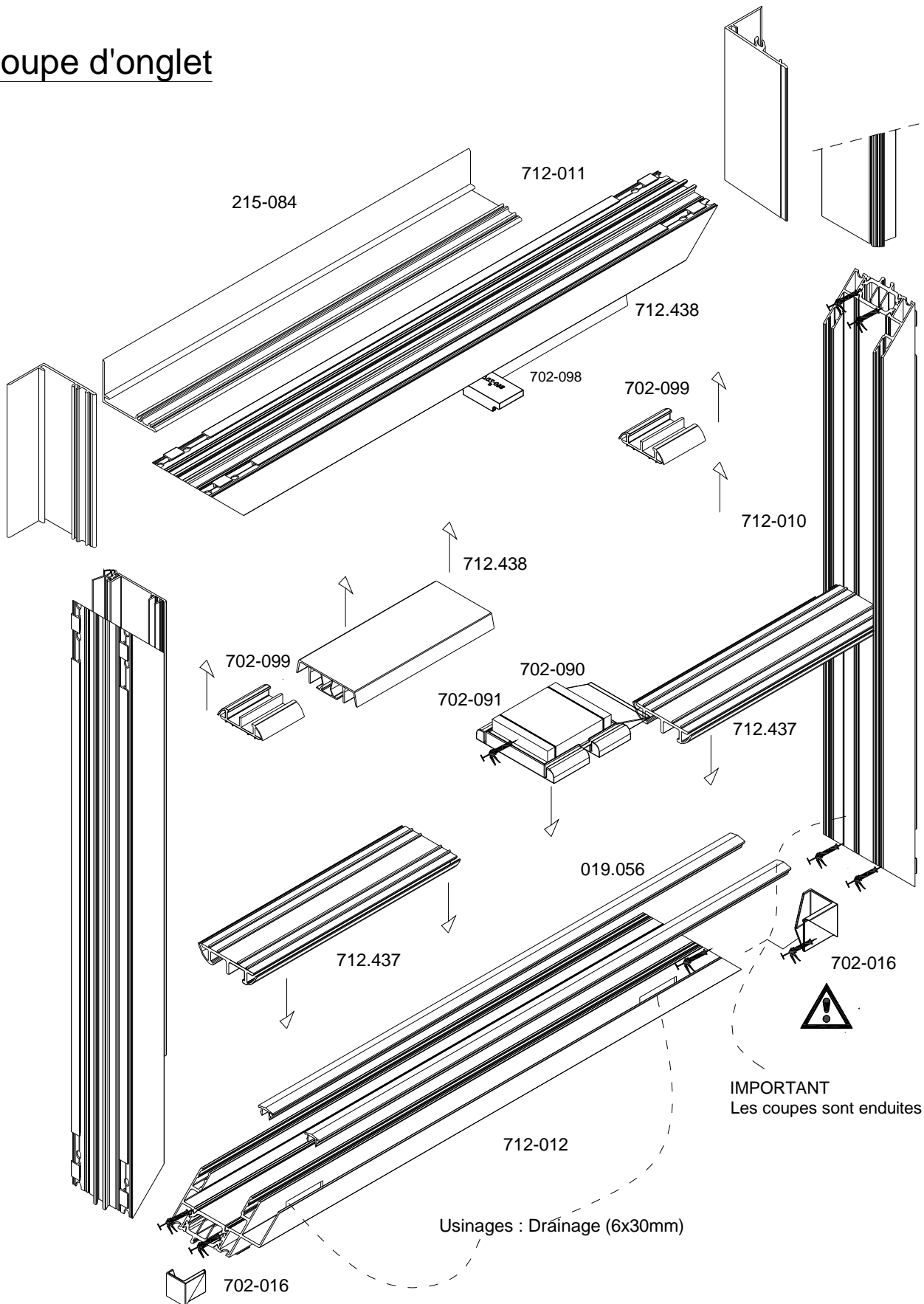

Dormants 2 rails - assemblage

Coupe droite

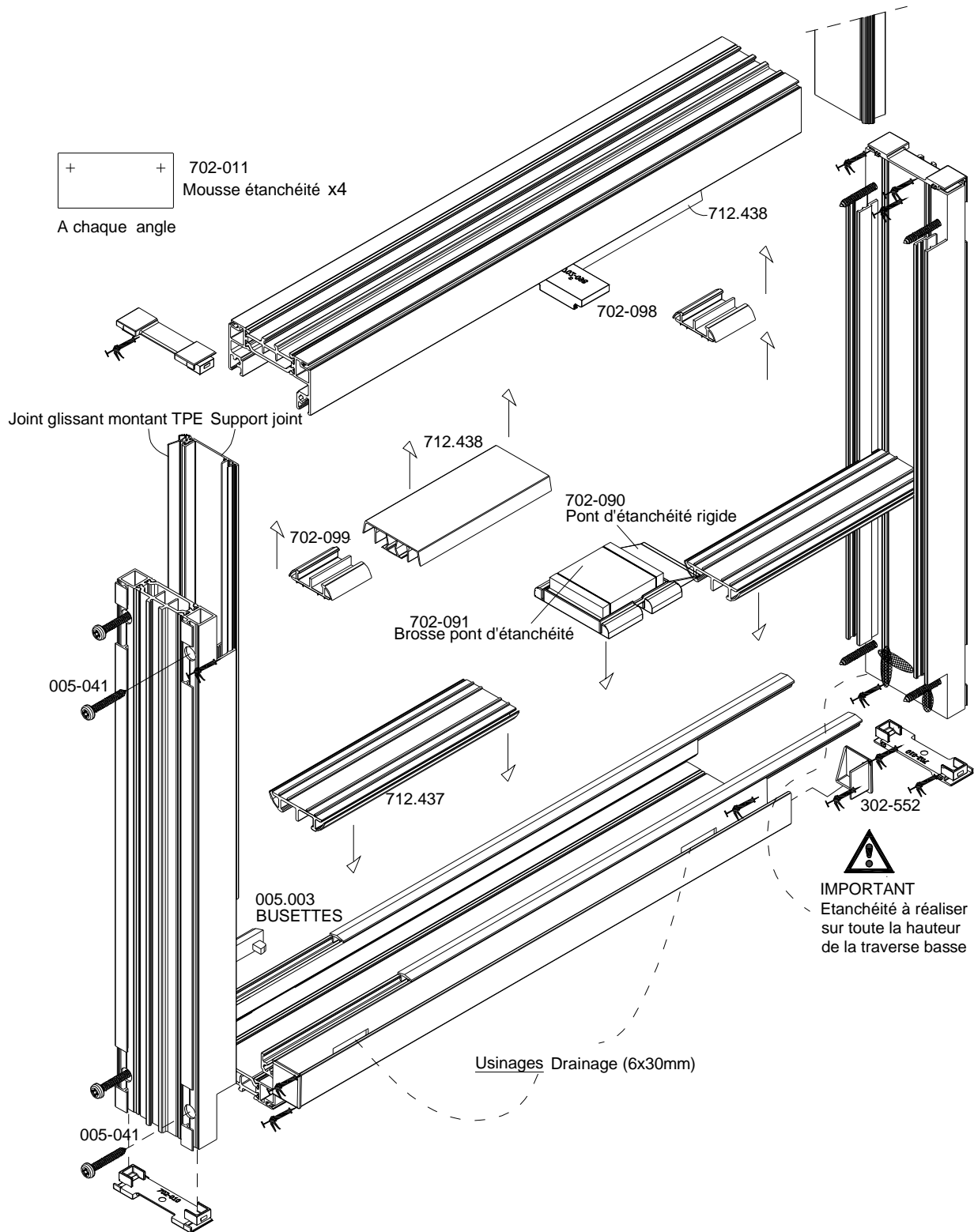

Dormants monoblocs - assemblage

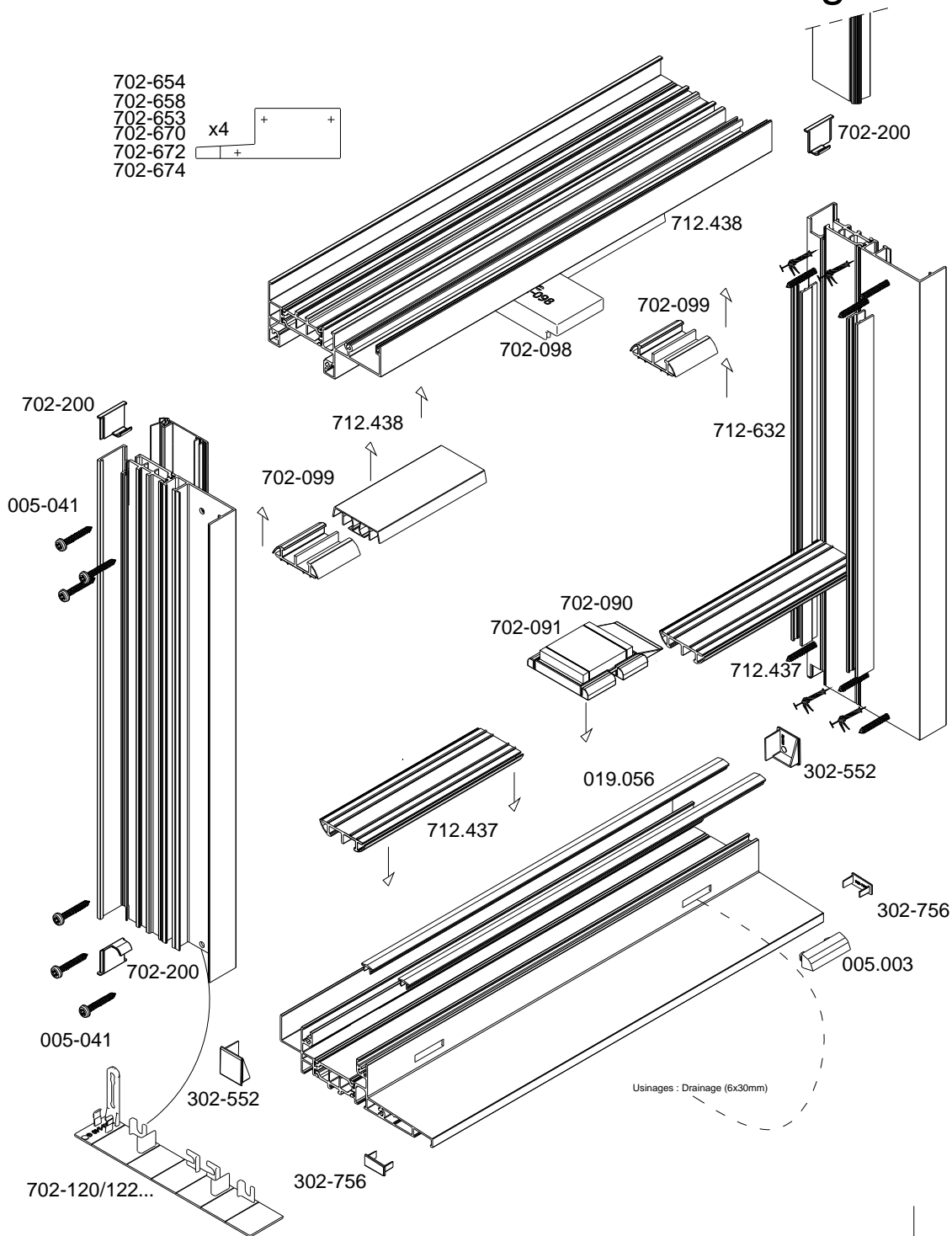

Etanchéité rail rapporté

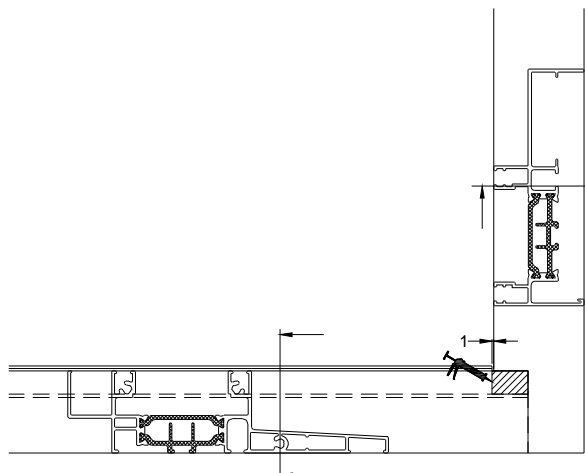
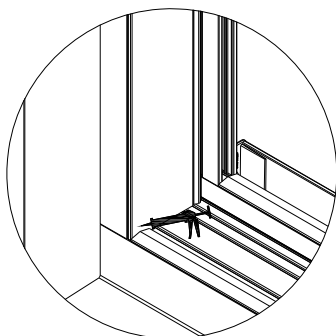

Dormants 3 rails - assemblage

Coupe d'onglet

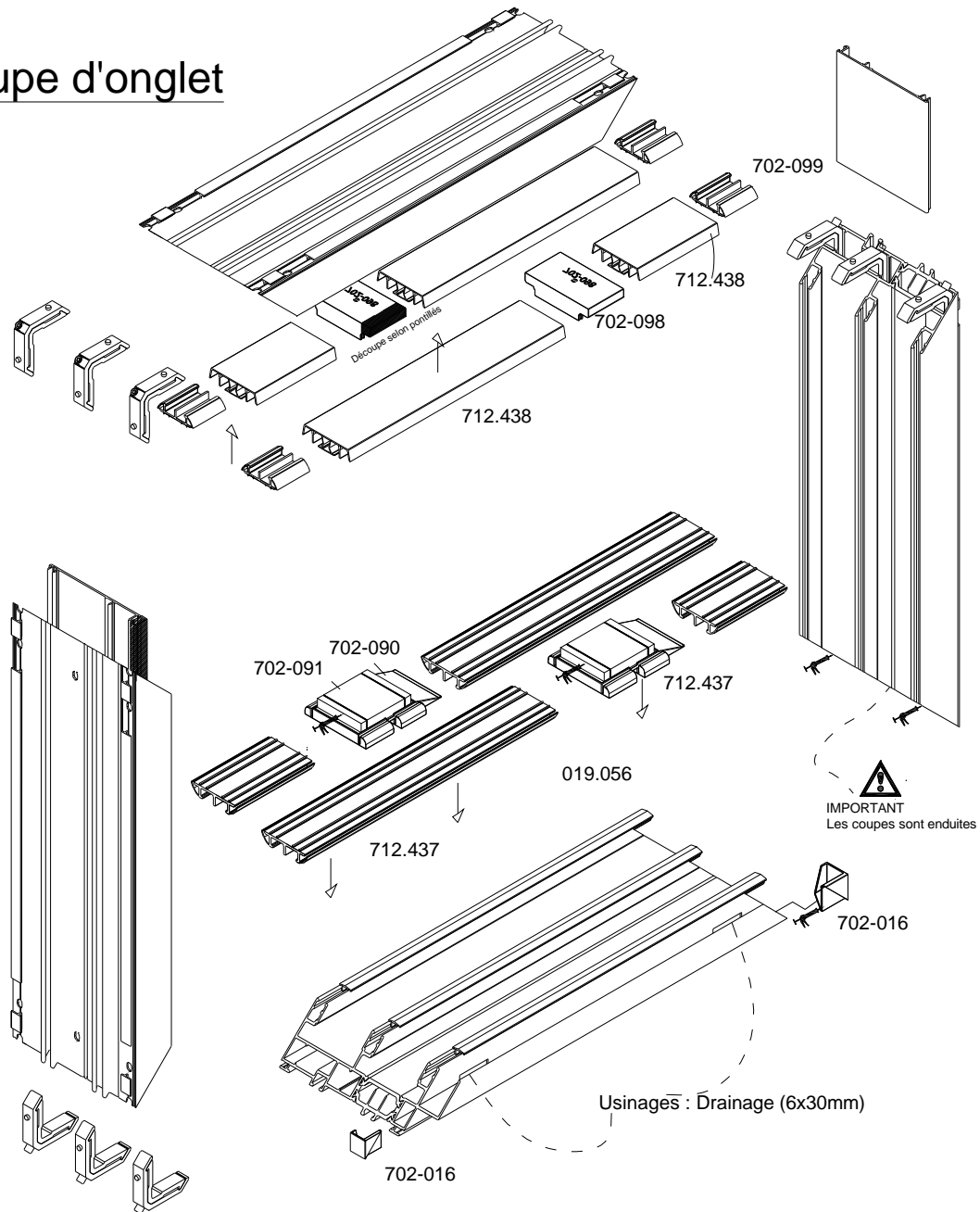

Etanchéité pontet

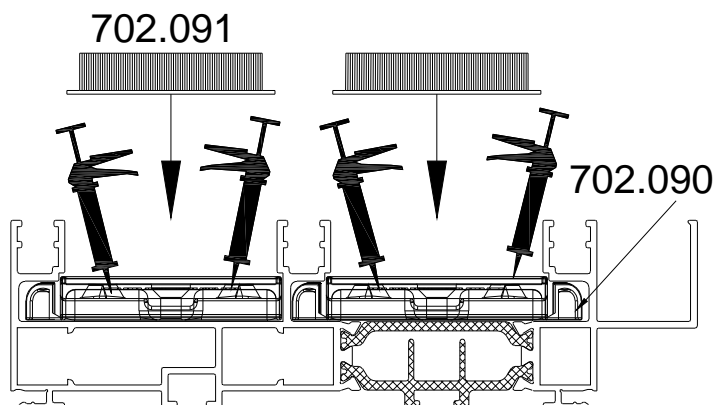

Dormants 3 rails - assemblage

Coupe droite

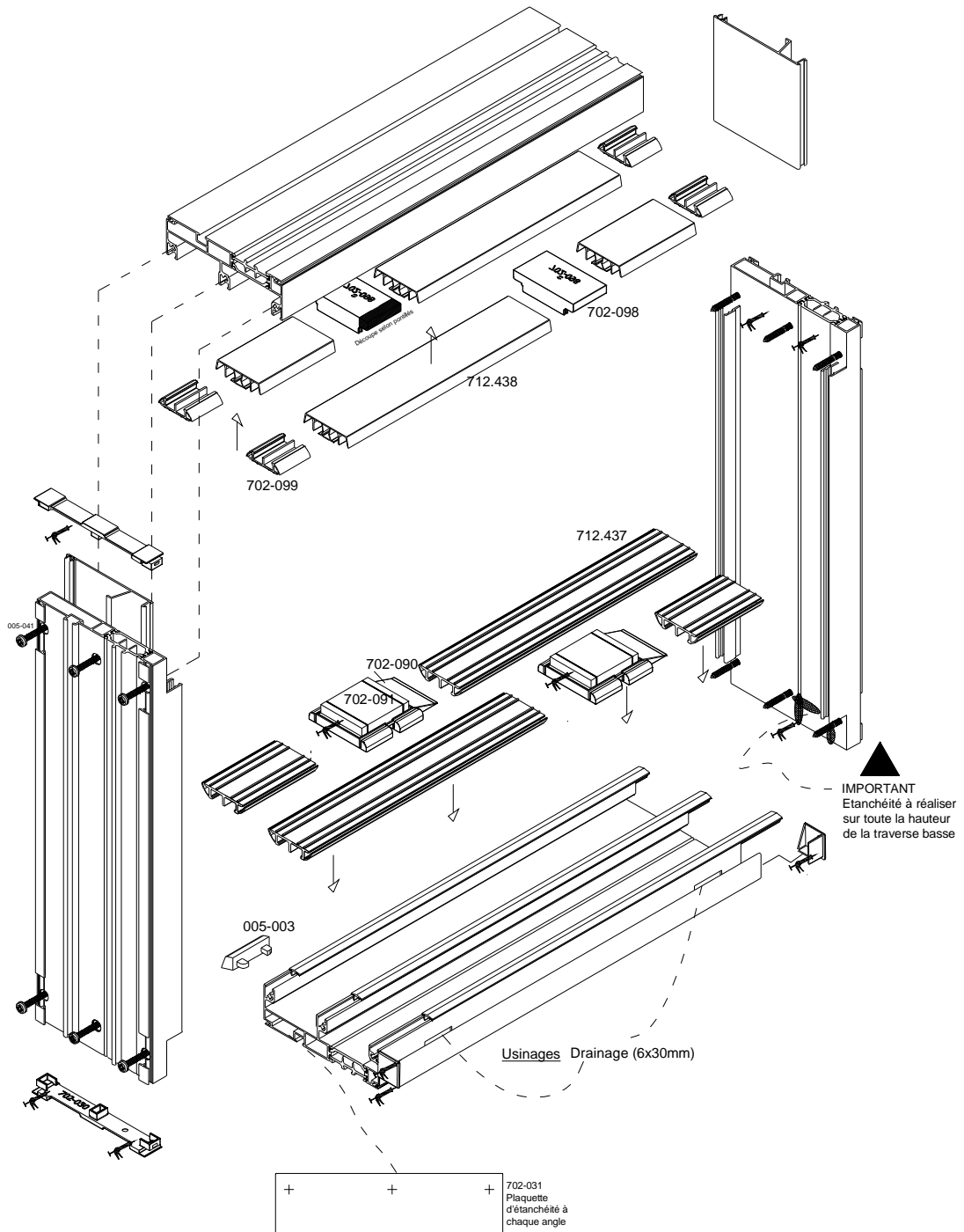

Assemblage dormant rénovation

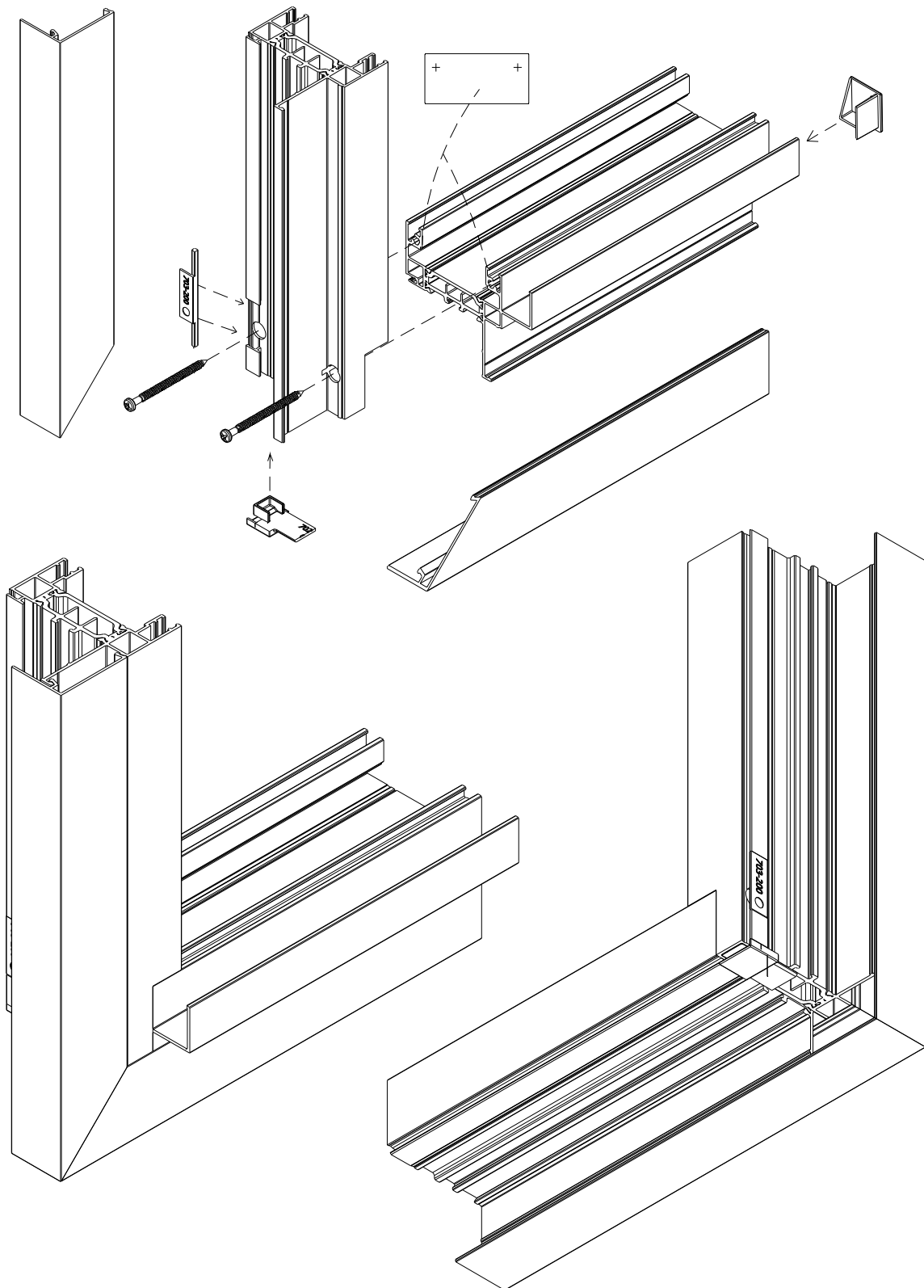

Montage appui - tapées

- ① = clipper + étancher au Mastic de calfeutrement monocoposant, polyuréthane, label SNJF (élastomère), haut module d'élasticité.
- ② = étancher au Mastic de calfeutrement monocoposant, polyuréthane, label SNJF (élastomère) haut module d'élasticité.

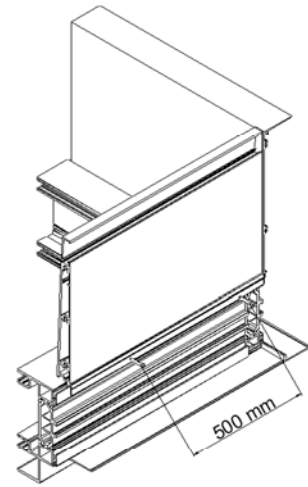
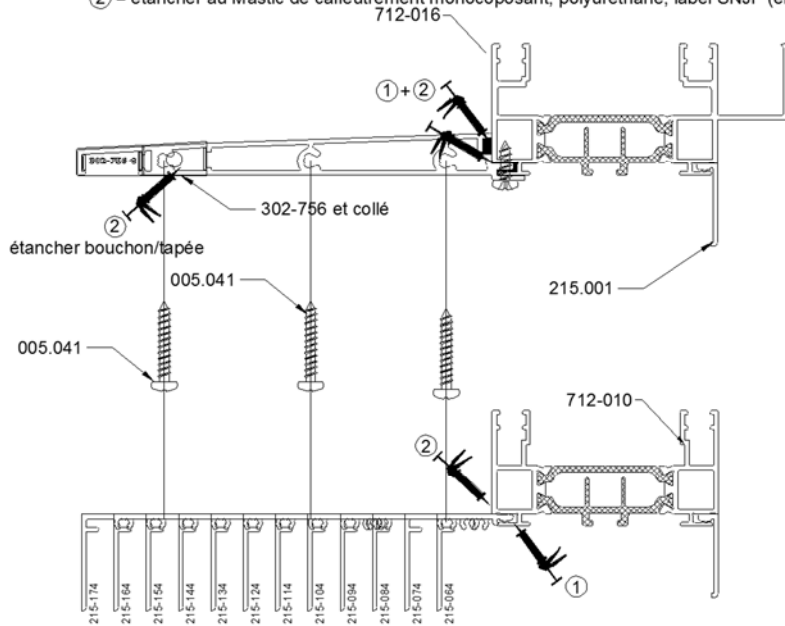

PERCAGE POUR ASSEMBLAGE DES PROFILS DE POSE DIRECTE
Vue de face de la pose directe

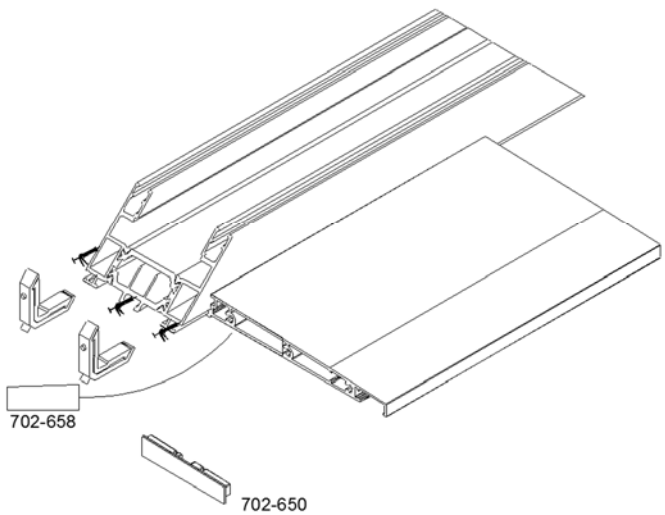
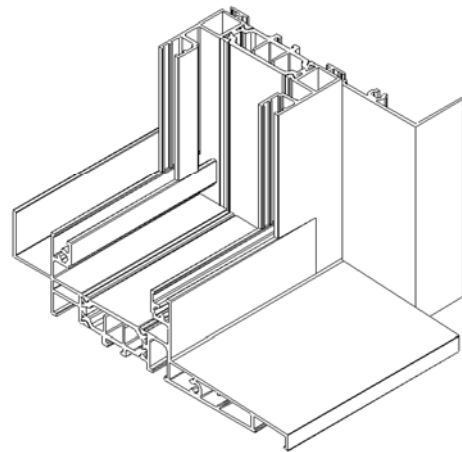
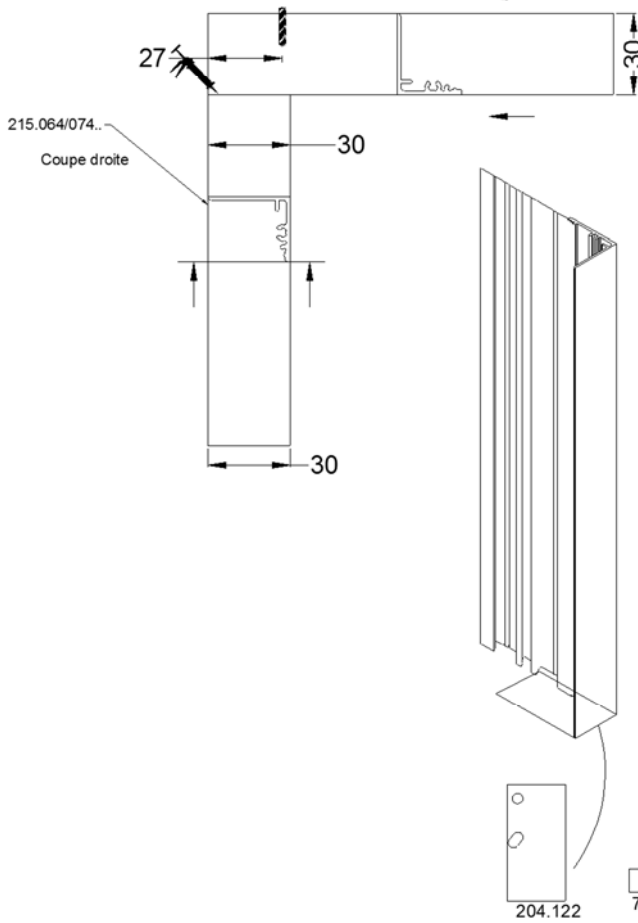

Montage appui - tapées

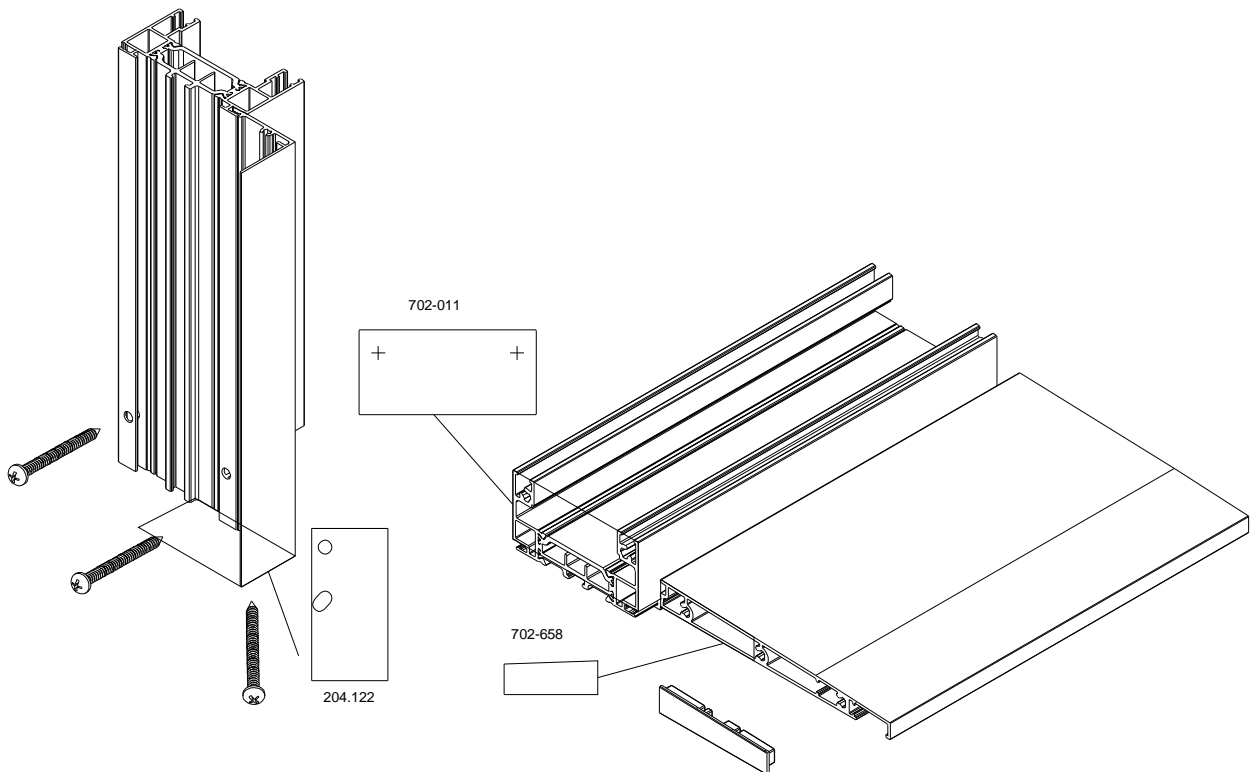
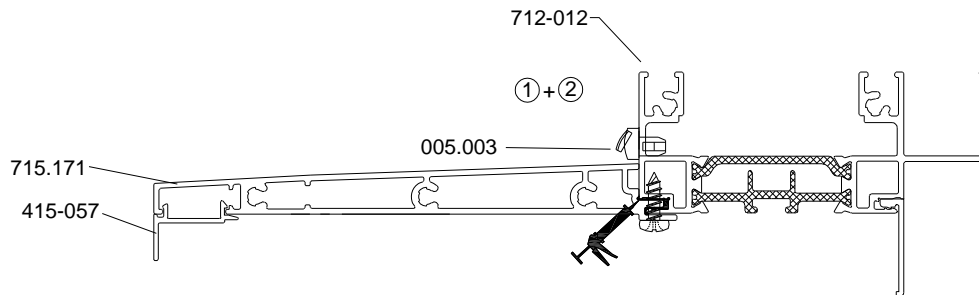

Assemblage bouchon tapée

Références bouchons:

- 702-120(D) / 121(G) Bouchon continuité étanchéité Doub. 100mm
- 702-122(D) / 123(G) Bouchon continuité étanchéité Doub. 120mm
- 702-124(D) / 125(G) Bouchon continuité étanchéité Doub. 140mm
- 702-126(D) / 127(G) Bouchon continuité étanchéité Doub. 160mm



Drainage dormant - 2 rails

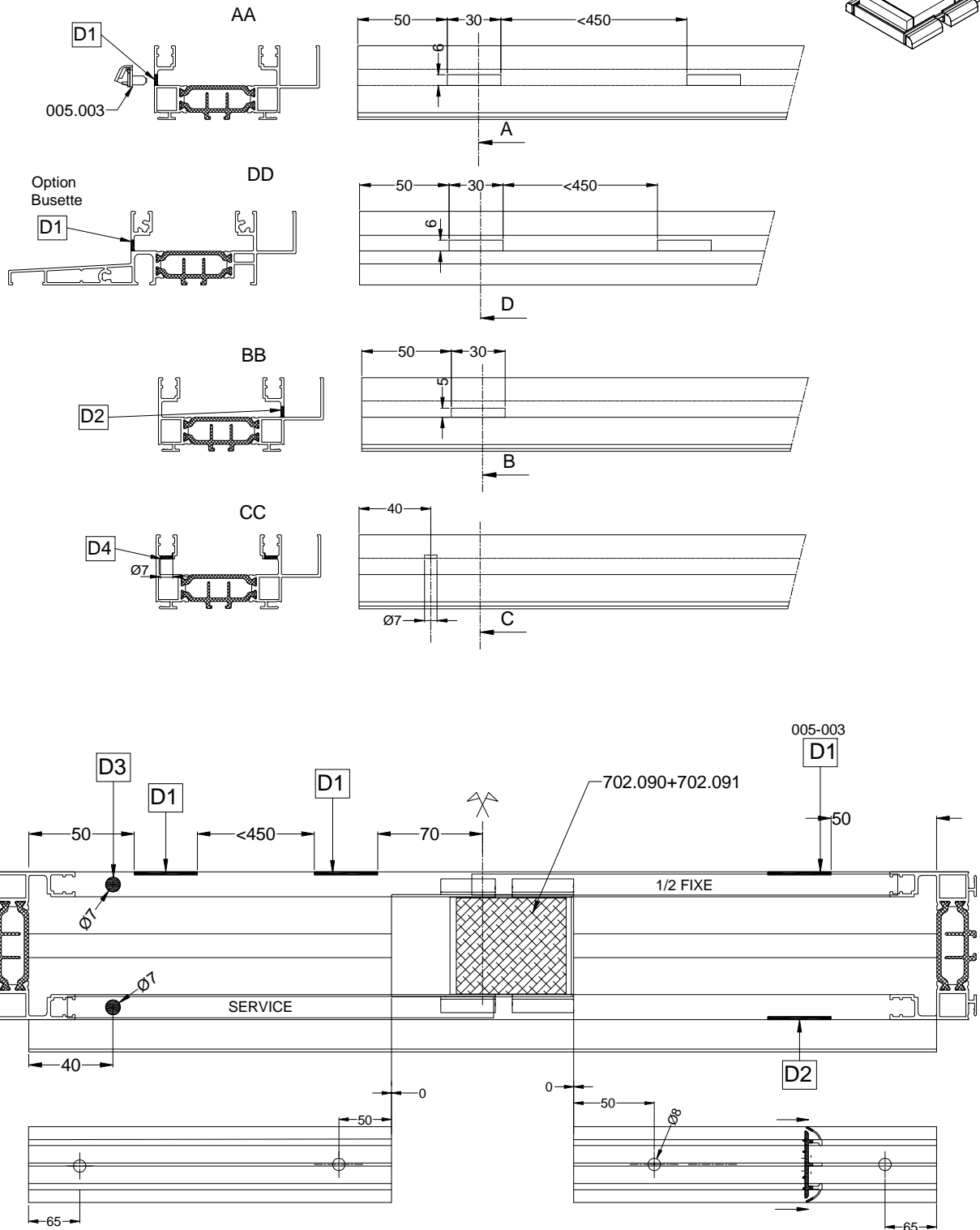
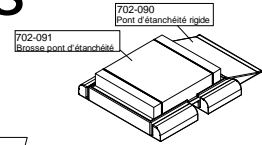

Assemblage ouvrant

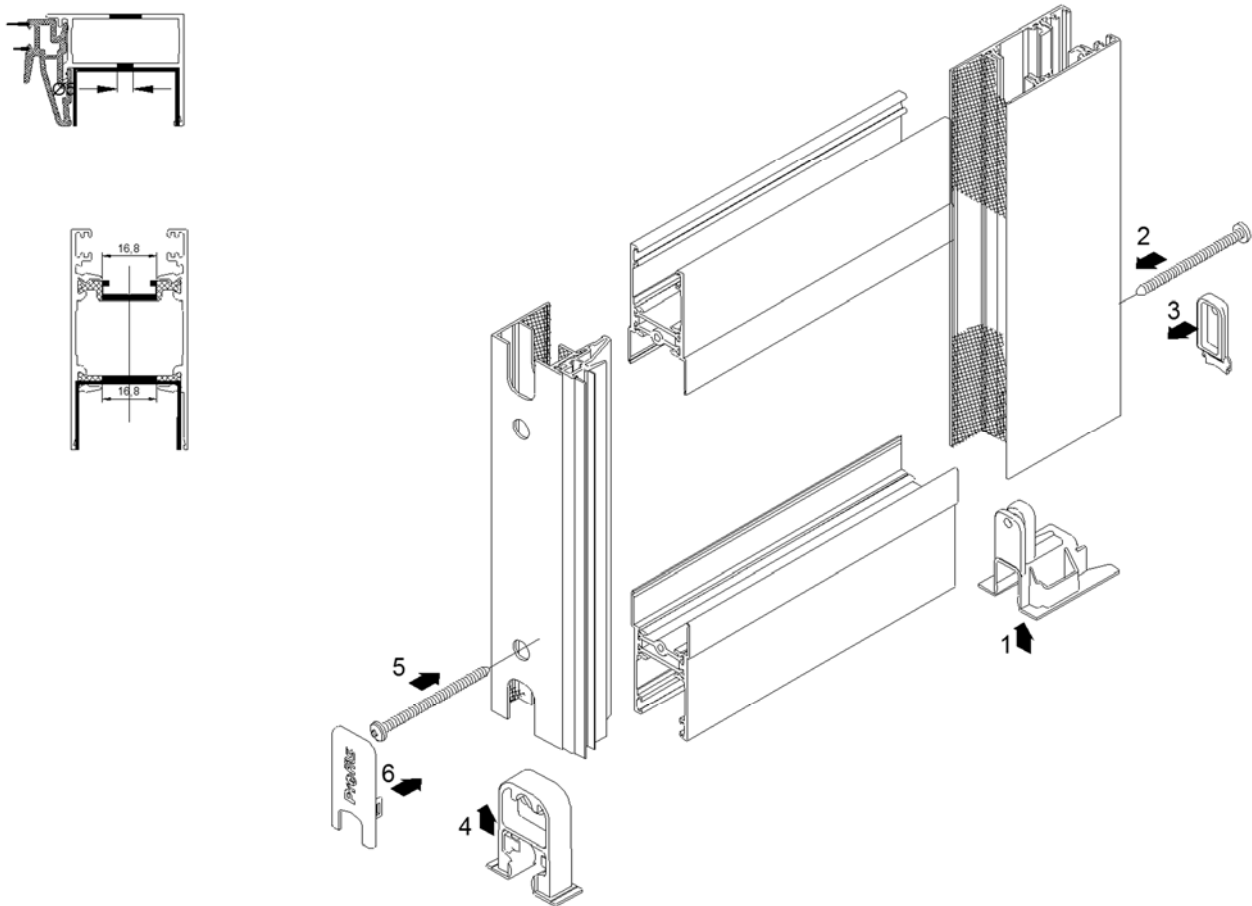

Usinages Traverse 312-112/118 et 712-110/111: Drainage + Usinage positionnement galet

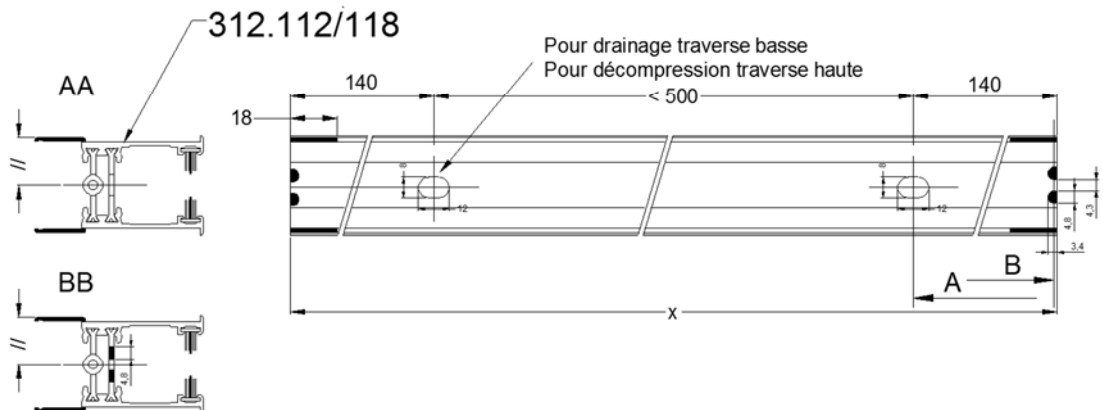

MONTANTS LATERAUX ET CHICANES

Usinages Montant 712-210/211/212/220/221/222:

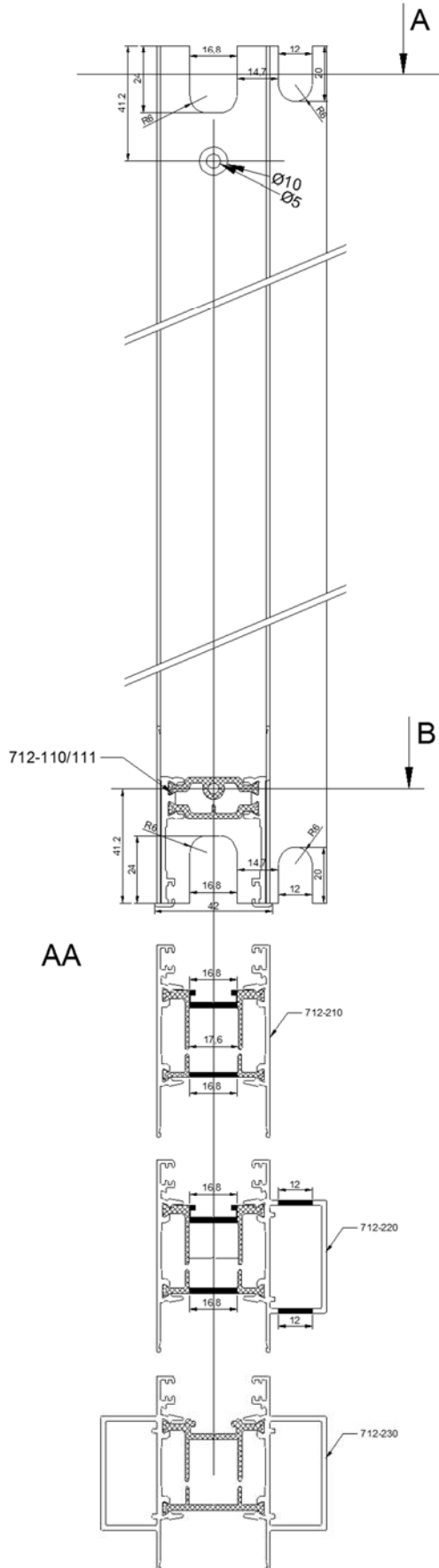

MONTANTS LATéraux ET CHICANES

Usinages Chicane 712-310/311/320/321/330/331:

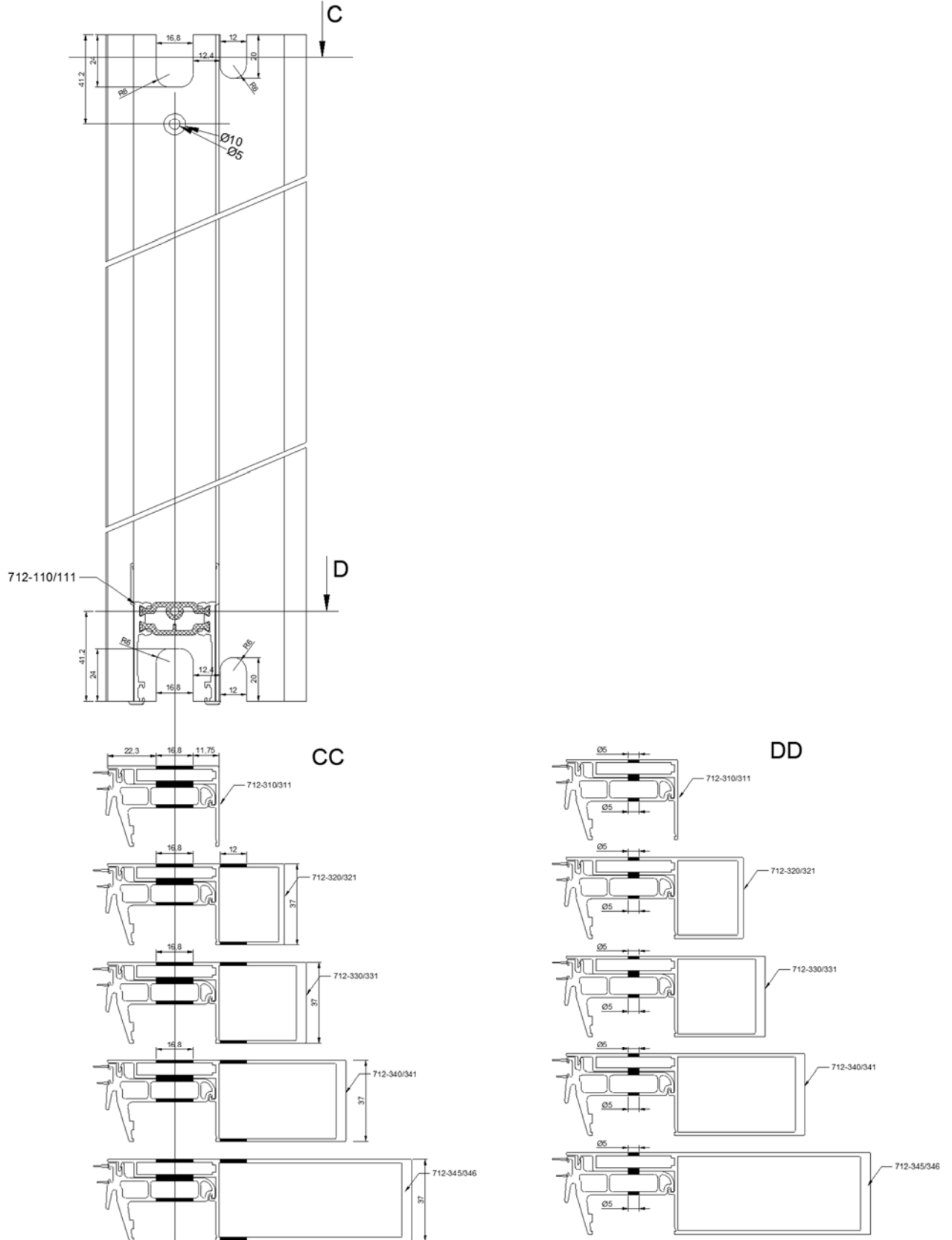

Assemblage ouvrant

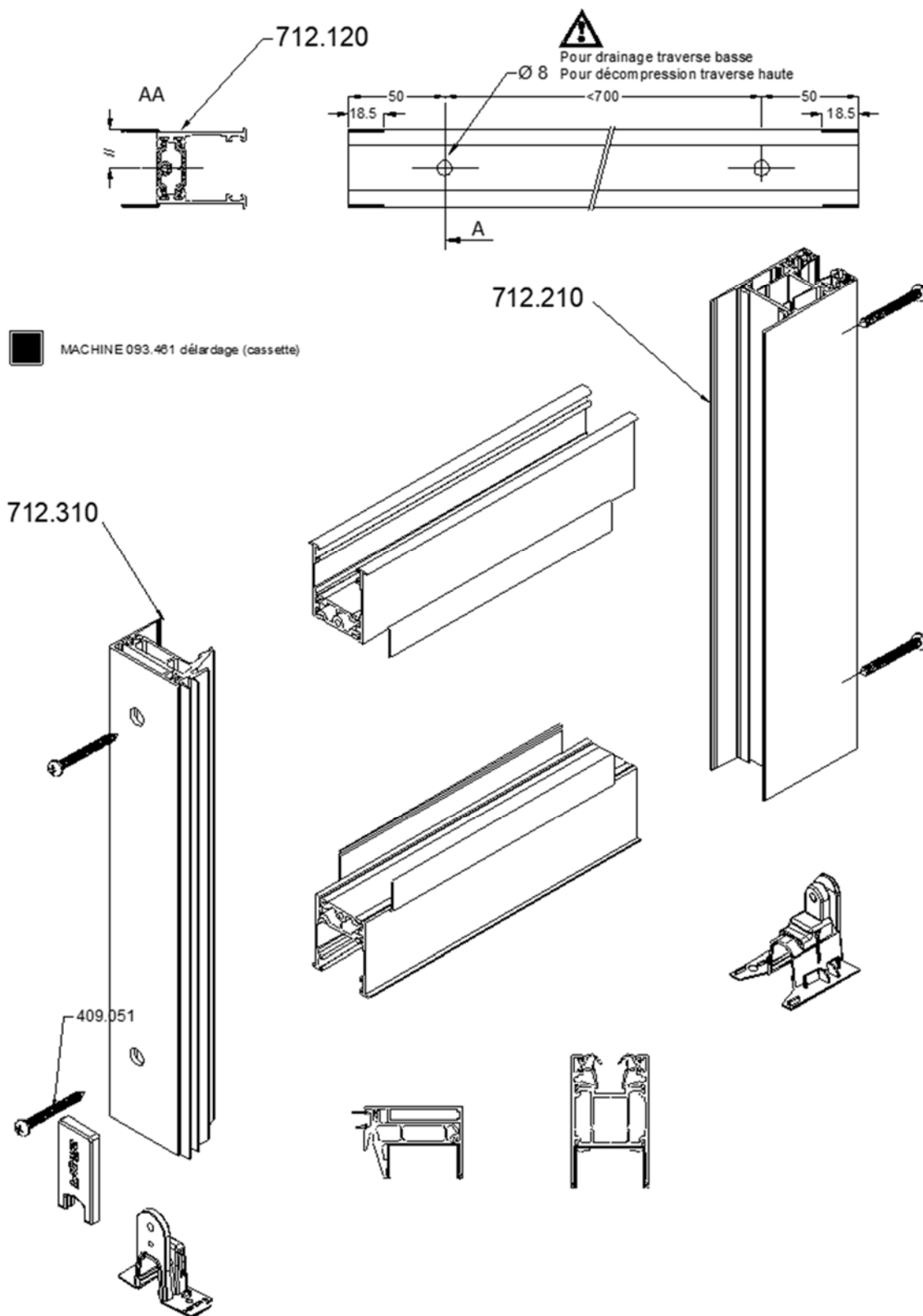

Assemblage traverse intermédiaire ouvrant

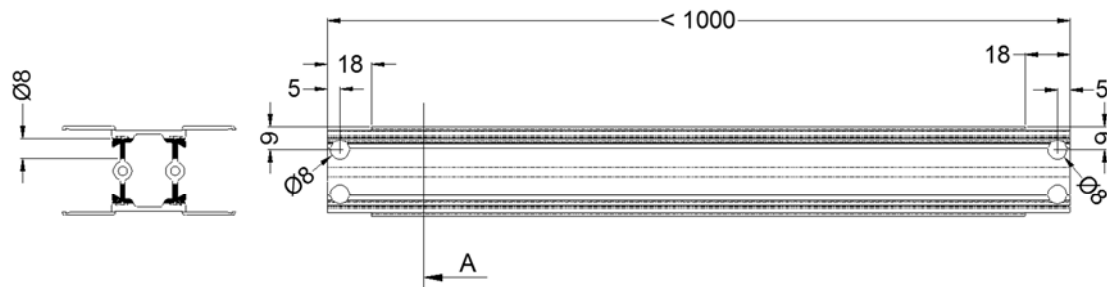
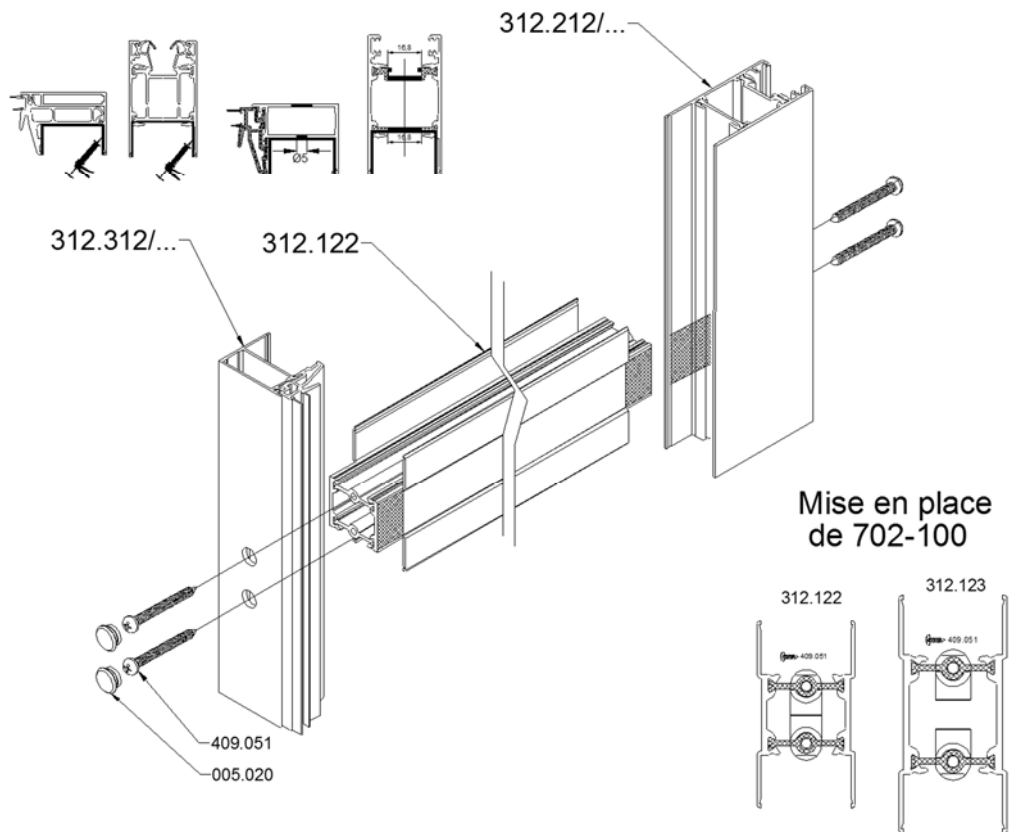

Usinages Traverse Intermédiaire 712-120: Déclardage ailette

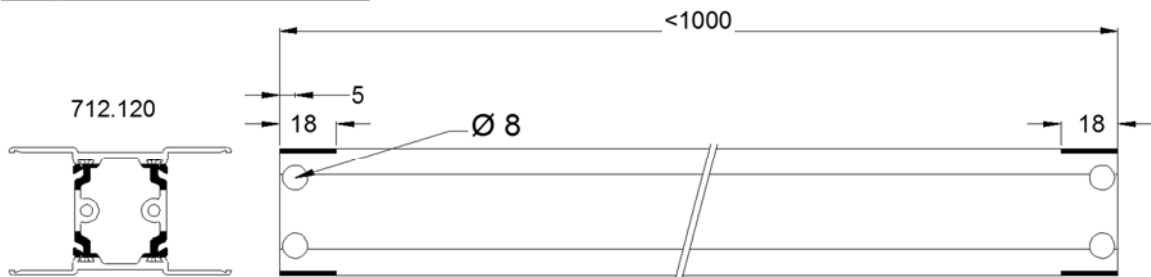

Centreurs

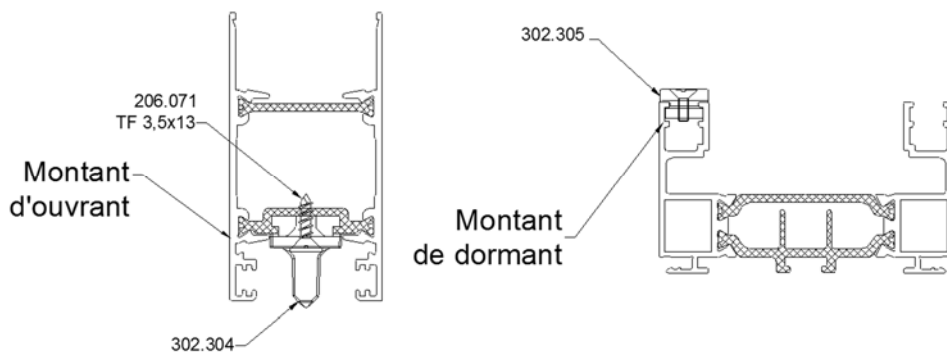

Bouchons d'étanchéité rail haut

En partie haute à la jonction des chicanes

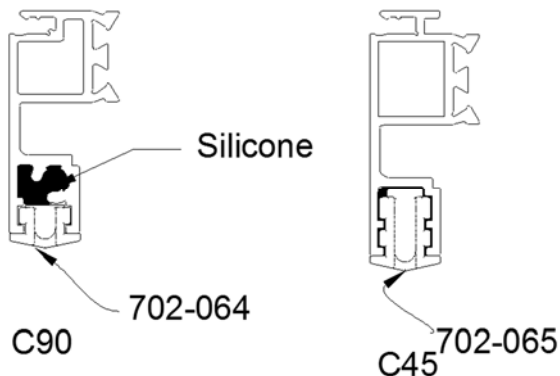

CENTREUR

CENTREUR

CENTREUR 302.304

- Avantages :
- Améliore la fermeture de la baie
 - Rattrape les contraintes dues à l'effet bi-lame

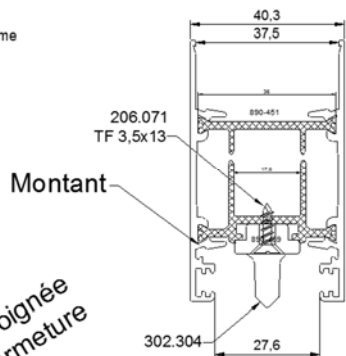
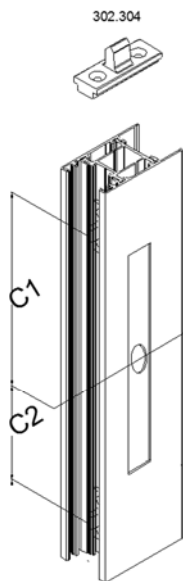

CENTREUR 302.304 + GÂCHE 302.305 32 mm

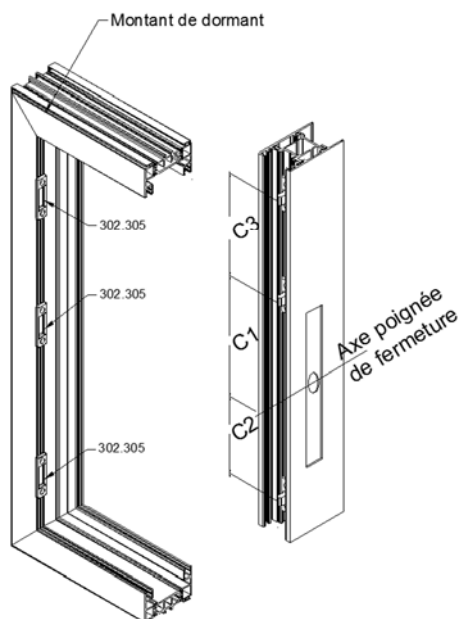

Joint de vitrage

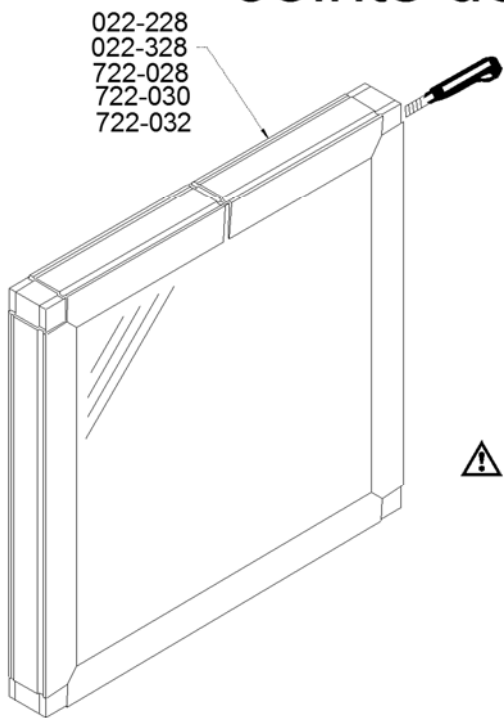

022-228
022-328
722-028
722-030
722-032

Joint 022-328 pour vitrage 28 mm



Joint 722-028 pour vitrage 28 mm et ouvrant 32mm



Commencer la pose du joint par le milieu de la traverse haute.
Les joints doivent être coupés dans les angles sauf dans la partie visible.

Rénovation

